

SKIN fit

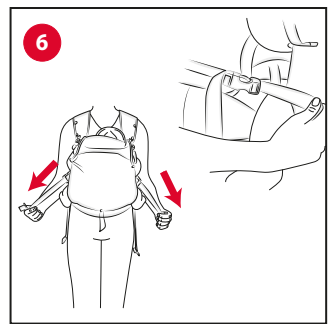

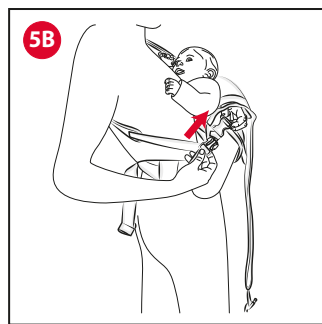

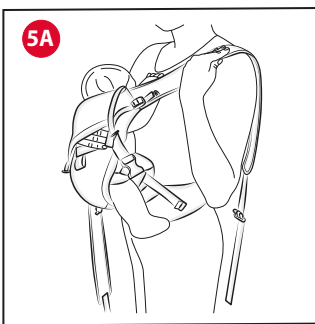

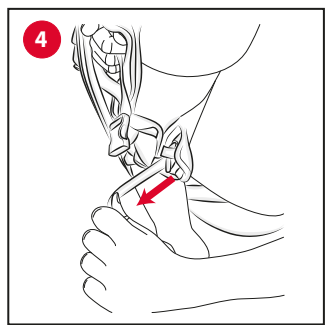
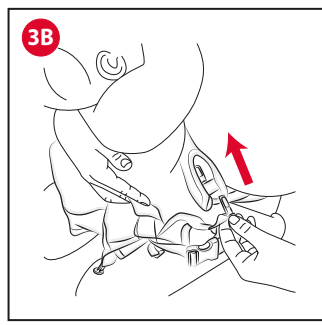
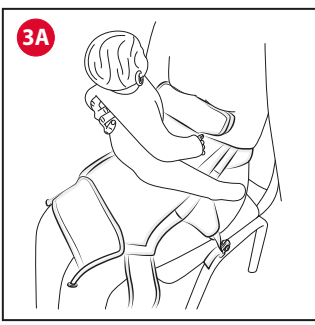
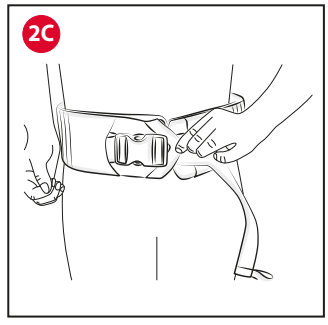
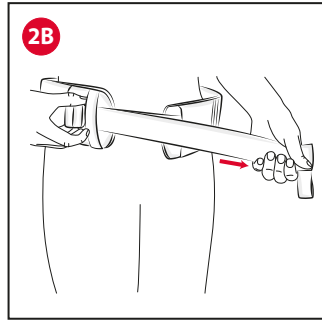
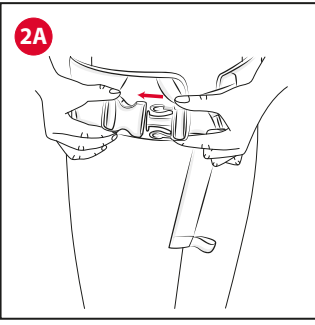
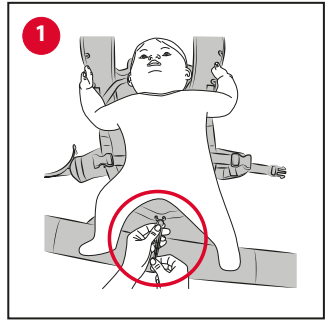
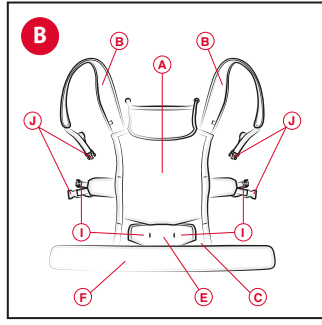
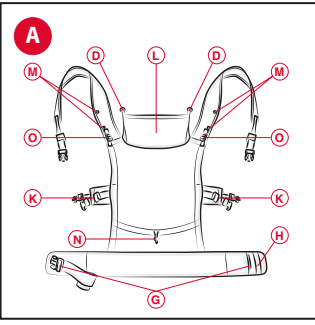
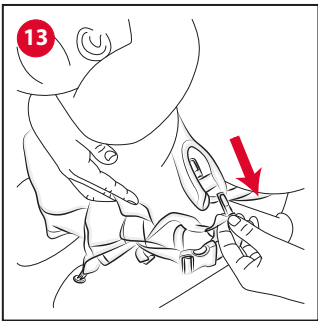
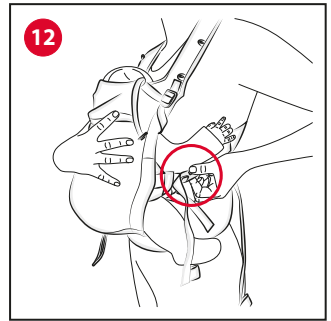
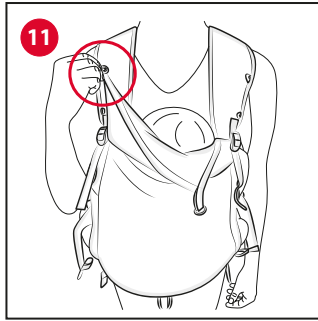
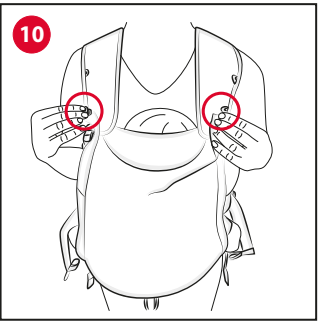
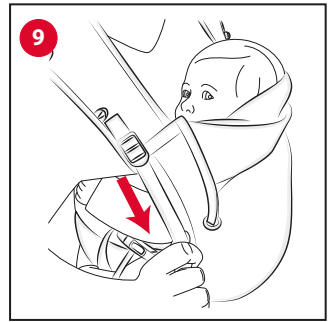
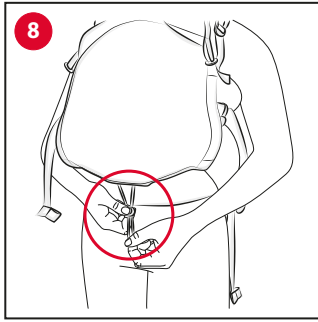
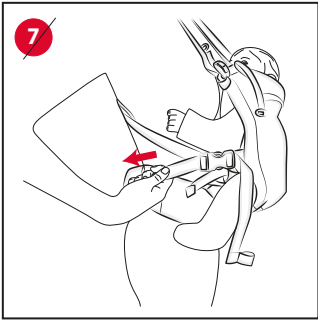

IT ISTRUZIONI D'USO

Il marsupio Skin Fit è stato studiato appositamente per soddisfare al meglio le esigenze evolutive e di comfort del bambino. Il prodotto, infatti, è stato progettato in modo tale da rispettare sempre l'ergonomia del bambino.

IMPORTANTE - LEGGERE ATTENTAMENTE E CONSERVARE PER FUTURO RIFERIMENTO.

ATTENZIONE: PER EVITARE PERICOLO DI SOFFOCAMENTO PRIMA DELL'USO RIMUOVERE QUALSIASI IMBALLAGGIO IN PLASTICA CHE DOVREBBE ESSERE DISTRUTTO O CONSERVATO LONTANO DAI BAMBINI.

AVVERTENZE

- **ATTENZIONE:** PERICOLO DI CADUTA, SOFFOCAMENTO E STRANGOLAMENTO.
- **ATTENZIONE:** Assicurarsi che gli utilizzatori del marsupio siano a conoscenza dell'esatto funzionamento dello stesso. Non consentire a nessuno di utilizzare il prodotto se non ha prima letto e compreso pienamente le avvertenze e le istruzioni.
- Assicurarsi che tutti gli utenti abbiano le necessarie capacità fisiche per utilizzare questo prodotto.
- **ATTENZIONE:** Il mancato rispetto delle seguenti istruzioni può compromettere la sicurezza del vostro bambino.
- **ATTENZIONE:** Fare attenzione quando ci si piega o china in avanti o lateralmente.
- **ATTENZIONE:** Non usare il marsupio durante l'attività sportiva.
- **ATTENZIONE:** Il vostro equilibrio può essere compromesso dal movimento vostro e del bambino.
- **ATTENZIONE:** Indossare sempre il marsupio prima di posizionare il bambino al suo interno.
- **ATTENZIONE:** Quando si usa il marsupio,

non sganciare mai la cintura girovita prima di aver tolto il bambino.

- **ATTENZIONE:** Prestare attenzione nell'utilizzo del marsupio in ambiente domestico (es. non maneggiare bevande calde quando si indossa il marsupio con il bambino, mantenersi a distanza da fonti di calore che potrebbero entrare in contatto con il bambino).
- **ATTENZIONE:** Durante l'utilizzo del marsupio controllare il tuo bambino.
- **ATTENZIONE:** Fascia di utilizzo: il marsupio può essere utilizzato già dalla nascita e fino a 9 kg di peso.
- Per i neonati sottopeso e bambini con prescrizioni mediche, chiedere il parere di un pediatra prima di utilizzare il prodotto.
- Il bambino fino a quando non è in grado di tenere il proprio capo sollevato e le spalle verticali, (indicativamente fino al 6° mese d'età), deve essere trasportato rivolto verso colui che lo porta "Fronte Mamma".
- **ATTENZIONE:** Non lasciare mai il bambino incustodito all'interno del marsupio quando questo non è indossato.
- Utilizzare il marsupio solamente quando si è in piedi o si cammina.
- Ricordarsi che il bambino, all'interno del marsupio, reagirà ai cambiamenti climatici prima di chi lo trasporta.
- Prima dell'uso, assicurarsi che le cinghie siano posizionate e regolate correttamente e che le fibbie siano agganciate.
- Non utilizzare il marsupio con più di un bambino alla volta.
- Verificare sempre la presenza di spazio attorno al viso del bambino sufficiente a fornire una buona quantità di aria.
- Non usare il marsupio se alcune parti sono rotte, strappate o mancanti.
- Non applicare al marsupio accessori, parti di ricambio o componenti non forniti dal costruttore.
- Questo marsupio deve essere utilizzato esclusivamente da un adulto.
- Non utilizzare il prodotto per il trasporto del bambino in auto.



- Non utilizzare il prodotto mentre si guida o si è passeggero di un motoveicolo
- Il marsupio non può essere utilizzato quando si cucina o si eseguono lavori di pulizia, per non esporre a fonti di calore o sostanze chimiche.
- È consigliabile sedersi mentre si svolgono le operazioni per inserire e togliere il bambino all'interno del marsupio.

COMPONENTI MARSUPIO (fig. LATO A, fig. LATO B)

- A. Pannello marsupio
- B. Spallacci
- C. Seduta marsupio
- D. Bottoni per aggancio cappuccio
- E. Supporto di ritenuta
- F. Fascia addominale
- G. Fibbia con nastro per regolazione fascia addominale
- H. Elastico blocca fibbia fascia addominale
- I. Fibbie per la regolazione del supporto di ritenuta
- J. Fibbie con nastro a doppia regolazione per spallacci
- K. Elastico blocca fibbie spallacci
- L. Cappuccio
- M. Asole per aggancio cappuccio
- N. Coulisse per regolazione seduta
- O. Fibbie per regolazione lunghezza pannello

CONSIGLI PER LA PULIZIA E LA MANUTENZIONE PULIZIA

Attenersi alle istruzioni riportate sull'etichetta di lavaggio. Dopo ogni lavaggio controllare la consistenza del tessuto e delle cuciture.



Lavare a mano in acqua fredda



Non candeggiare



Non asciugare meccanicamente



Non stirare



Non lavare a secco

MANUTENZIONE

Controllare periodicamente il marsupio per verificare eventuali scuciture, danneggiamenti o parti mancanti, in tal caso non utilizzare il prodotto.

PRIMO UTILIZZO:

1. È consigliabile per il primo utilizzo regolare la seduta tramite l'apposita coulisse N posizionando il marsupio su una superficie piana, adagiare il bambino e procedere con la regolazione della coulisse (fig. 1).

TRASPORTO FRONTALE - FRONTE MAMMA

ATTENZIONE: indossare sempre il marsupio prima di inserire il bambino.

COME INDOSSARE IL MARSUPIO

2. Agganciare la fascia addominale F (fig. 2A) e regolarne la larghezza agendo sulla fibbia G (fig. 2B).

ATTENZIONE: bloccare la fibbia facendola passare all'interno dell'elastico H (fig. 2C).

COME ALLOGGIARE IL BAMBINO ALL'INTERNO DEL MARSUPIO

ATTENZIONE: È consigliabile svolgere le operazioni di inserimento del bambino all'interno del marsupio sedendosi o utilizzando una superficie piana e stabile, in modo da gestire eventuali movimenti improvvisi del bambino.

ATTENZIONE: Prima di inserire il bambino nel marsupio verificare di aver eseguito correttamente le operazioni precedenti.

ATTENZIONE: Sostenere saldamente il bambino mentre si svolge questa operazione.

3. Prendere in braccio il bambino posizionandolo tra il pannello e il supporto di ritenuta E (fig. 3A) e procedere successivamente ad agganciare le fibbie di contenimento delle gambe I (fig. 3B)

4. Regolare l'apertura delle gambe tramite gli appositi nastri delle fibbie I in base alla corporatura del bambino (fig. 4).

Nota: L'ampiezza minima del passaggio gambe si ottiene regolando la fibbia fino al riferimento grigio cucito sul nastro.

ATTENZIONE: Accertarsi che le gambe del bambino siano a cavalcioni della seduta e inserite all'interno del supporto di ritenuta.

ATTENZIONE: Una volta posizionato il bambino all'interno del marsupio, regolare le fibbie I nella posizione più adatta alla corporatura del bambino affinché il sistema di ritenuta non sia mai né troppo largo né troppo stretto.

COME AGGANCIARE IL MARSUPIO

Per facilitare questa operazione consigliamo di allungare gli spallacci prima di indossarli

5. Posizionare uno degli spallacci sulla spalla in modo tale che cada dietro la schiena (fig. 5A) e con la mano opposta afferrare la fibbia J a doppia regolazione e agganciarla sul fianco opposto (fig. 5B). Ripetere la stessa operazione per il secondo spallaccio
6. Per regolare gli spallacci tirare i nastri del giro manica delle fibbie J a doppia regolazione. È consigliabile procedere tirando prima il nastro in avanti e agganciare l'elastico di sicurezza alla fibbia (fig.6). Per regolare ulteriormente agire sul nastro posteriore (fig.7)

COME REGOLARE IL MARSUPIO

Il marsupio è stato progettato per adattarsi a genitori di qualsiasi corporatura e ai bambini, in ogni momento della loro crescita.

7. Le fibbie J a doppia regolazione - oltre la lunghezza degli spallacci - permettono di regolare la dimensione del marsupio adattandolo alla corporatura del bambino (fig. 6 - 7).
8. La coulisse N posizionata nella parte inferiore del marsupio, permette di regolare la larghezza della seduta in base alle dimensioni del bambino, per garantire sempre un sostegno ottimale e la corretta posizione delle gambe. (fig. 8).
9. Le fibbie O posizionate ai lati del pannello frontale permettono di regolare la lunghezza del pannello rispetto all'altezza reale del bambino (fig. 9). Verificare sempre la presenza di spazio attorno al viso del bambino sufficiente a fornire una buona quantità di aria.

FUNZIONALITA' DEL CAPPUCCIO

Il cappuccio può essere agganciato a due altezze diverse:

10. Quando non viene utilizzato come cappuccio può essere agganciato alle asole inferiori. Per maggiore compattezza fare passare il bottone sotto lo spallaccio e agganciarlo dall'esterno per donare un sostegno aggiuntivo al collo del bambino (fig. 10)
11. Agganciato alle asole superiori il cappuccio protegge il bambino dal sole o mentre dorme; Per l'utilizzo è consigliabile fissare un solo bottone in modo da garantire la giusta privacy mantenendo il contatto visivo con il bambino (fig. 11).





ATTENZIONE: Verificare sempre la presenza di spazio attorno al viso del bambino sufficiente a fornire una buona quantità di aria.

COME TOGLIERE IL BAMBINO DAL MARSUPIO

ATTENZIONE: è consigliabile sedersi mentre si svolgono queste operazioni.

12. Sostenendo saldamente il bambino, sganciare le fibbie di entrambi gli spallacci e portarli in avanti (fig. 12)
13. Sganciare le fibbie del supporto di contenimento delle gambe (fig. 13) prima di rimuovere il bambino.

GARANZIA

Il prodotto è garantito contro ogni difetto di conformità in normali condizioni di utilizzo secondo quanto previsto dalle istruzioni d'uso.

La garanzia non sarà applicata, dunque, in caso di danni derivanti da un uso improprio, usura o eventi accidentali.

Per la durata della garanzia sui difetti di conformità si rinvia alle specifiche previsioni delle normative nazionali applicabili nel paese d'acquisto, dove previste.



EN INSTRUCTIONS FOR USE

The Skin Fit baby carrier has been specifically designed to best meet the growth and comfort needs of your child. In fact, the product has been designed to always ensure an ergonomic fit for your child.

IMPORTANT! – READ CAREFULLY AND KEEP FOR FUTURE REFERENCE.

WARNING: TO AVOID RISK OF SUFFOCATION REMOVE ANY PLASTIC PACKAGING BEFORE USE THAT SHOULD BE DESTROYED OR KEPT AWAY FROM CHILDREN.

WARNINGS

- **WARNING:** danger of falling, choking and strangulation.
- **WARNING:** Ensure that the person using the baby carrier knows how to use it safely. Do not allow anyone to use the product if you have not read before and understood all warnings and instructions.
- Make sure that all users have the necessary physical ability to use this product.
- **WARNING:** Failure to meet these instructions may compromise your child's safety.
- **WARNING:** Take care when bending or leaning forward or sideways.
- **WARNING:** This carrier is not suitable for use during sporting activities.
- **WARNING:** Your balance may be adversely affected by your movement and that of your child.
- **WARNING:** Always fit the baby carrier onto your shoulders before placing the child within.
- **WARNING:** When using the baby carrier never release the waist strap before removing the child.
- **WARNING:** Take care when using the baby carrier in a domestic environment

(e.g., do not handle hot drinks when wearing the baby carrier with the child within, keep away from heat sources that could come into contact with the child).

- **WARNING:** Check on your child when using the baby carrier.
- **WARNING:** Range of use: the baby carrier can be used from birth up to 9 kg in weight.
- For infants and underweight children with medical prescriptions, seek the advice of a doctor before using this product.
- Baby must be transported parent facing until they are able to keep their head straight and their shoulders in a vertical position (approximately up to the 6th month of age).
- **WARNING:** Never leave the child unattended inside the baby carrier when you are not wearing it.
- Use the baby carrier only when standing or walking.
- Keep in mind that the child transported in the baby carrier will react to any climatic changes before the person carrying the child.
- Before use, check that the straps are fitted and adjusted correctly, and that the buckles are safely fastened into position.
- Do not place more than one child at a time in the baby carrier.
- Always ensure that the child has sufficient space around their face to breath properly.
- Do not use the baby carrier if any parts are damaged, torn or missing.
- Do not fit to the baby carrier any accessories, spare parts or components not supplied or approved by the manufacturer.
- This baby carrier must only be used by an adult.
- Do not use the product to transport the child in the car.
- Do not use the product while driving or if you are the passenger in a motor vehicle
- Do not use the baby carrier while cooking or cleaning to avoid exposure to sources of heat or chemicals.
- It is advisable to sit down when placing the baby into the baby carrier and remov-

ing the baby from the baby carrier.

BABY CARRIER COMPONENTS (fig. SIDE A, fig. SIDE B)

- A. Baby carrier panel
- B. Shoulder straps
- C. Baby carrier seat
- D. Buttons for fastening the hood
- E. Padded saddle
- F. Belly belt adjusting strap
- G. Buckle with belly belt adjusting strap
- H. Buckle fastening elastic band for belly belt adjusting strap
- I. Buckles to adjust the padded saddle
- J. Buckles with double shoulder adjusting strap
- K. Buckle fastening elastic band for shoulder straps
- L. Hood
- M. Buttonholes for fastening the hood
- N. Drawstring for seat adjustment
- O. Buckles for adjusting the panel length

TIPS FOR CLEANING AND MAINTENANCE

CLEANING

Please refer to the care label. After cleaning, check the sturdiness of the fabric and the seams every time.



Hand wash



Do not bleach



Do not tumble dry



Do not iron



Do not dry clean

MAINTENANCE

Check the seams and baby carrier regularly to ensure that they are not worn or damaged and that no part is missing. If any part is worn or missing, do not use the product.

FIRST USE:

1. The first time you use the baby carrier, it is recommended that you adjust the seat using a drawstring N. Place the baby carrier on a flat surface, place the child inside it and adjust the drawstring as appropriate (fig. 1).

FRONT TRANSPORT - PARENT FACING

WARNING: Always fit the baby carrier onto your shoulders before putting your child in.

HOW TO WEAR THE BABY CARRIER

2. Fasten belly belt F (Figure 2A) and adjust the width acting on buckle G (Figure 2B).

WARNING: fasten the buckle by passing it inside the H elastic band (Figure 2C).

HOW TO PLACE THE CHILD INSIDE THE BABY CARRIER

WARNING: We recommend placing the child into the baby carrier when seated or using a flat, level surface so that you are able to control any sudden movements of the child.

WARNING: Before fitting the child in the baby carrier, make sure that you have completed the previous steps correctly.

WARNING: Hold your child safely while carrying out this operation.

3. Pick up and place the child between the panel and padded saddle E (fig. 3A), then fasten the buckles that adjust saddle bag I and hold the legs in place (fig. 3B)

4. Adjust the leg opening according to the child's size using the bands with buckles I (fig. 4).

Note: The minimal size of the leg hole is set by adjusting the buckle up to the grey mark sewed onto the strap

WARNING: Make sure that the child's legs are astride the seat and inserted inside the padded saddle.

WARNING: Once the child is placed in the baby carrier, adjust buckles I in the most suitable position according to the child's size, so that the padded saddle won't be too large or too tight.

HOW TO FASTEN THE BABY CARRIER

Lengthening the shoulder straps before wearing the baby carrier will make this step easier.

5. Place one of the shoulder straps on your shoulder, in such a way that it falls behind your back (fig. 5A) then, using the opposite hand, grasp double adjustment buckle J and fasten it on the opposite side (fig. 5B). Do the same for the other shoulder strap.
6. To adjust the shoulder straps, pull the armhole straps of the double-adjustment J buckles. It is advisable to proceed by first pulling the strap forward and fastening the safety elastic to the buckle (fig. 6). For further adjustment act on the rear strap (fig. 7)

HOW TO ADJUST THE BABY CARRIER

The baby carrier is designed to fit parents of all sizes and children at all stages of their growth.

7. The double adjustment buckles J allows to adjust the size of the baby carrier by adapting it to the child's size (fig. 6 - 7), as well as the shoulder straps' length.
8. The drawstring N positioned in the lower part of the baby carrier allows you to adjust the width of the seat according to your child's size and to ensure optimal support and the correct position of the legs. (fig. 8).
9. The buckles O on either side of the front panel allow the length of the panel to be adjusted to the child's actual height (fig. 9). Always ensure that your children have sufficient space around their face so they can breathe properly.

HOOD FUNCTIONS

The hood can be fastened at two different heights:

10. When it is not being used as a hood, it can be fastened to the lower slots. To make it more compact, have the button pass under the shoulder strap and fasten it from the outside to provide additional support for the baby's neck (fig. 10).
11. When fastened to the upper buttonholes, the hood protects the child from the sun and during sleep. When using it, fastening only one button is recommended, so as to guarantee the appropriate privacy while maintaining visual contact with the child (fig. 11).

WARNING: Always ensure that your children have sufficient space around their face so they can breathe properly.

HOW TO REMOVE THE CHILD FROM THE BABY CARRIER

WARNING: it is advisable to sit down while carrying out these operations.

12. Firmly hold the child, unfasten the buckles of both shoulder straps and bring them forward (fig. 12)
13. Unfasten the buckles that keep the legs in place (fig. 13) before taking the child out.

WARRANTY

The product is guaranteed against any lack of conformity under normal use as specified in the instructions. The warranty shall not therefore apply in the case of damage caused by improper use, wear or accidental events. For the duration of the warranty on conformity defects please refer to the specific provisions of applicable national laws in the country of purchase, where appropriate.

Le porte-bébé Skin Fit a été spécialement étudié pour répondre de la meilleure façon possible aux besoins évolutifs et de confort de l'enfant. En effet, le produit a été conçu de manière à respecter en permanence l'ergonomie de l'enfant.

IMPORTANT - À LIRE ATTENTIVEMENT ET À CONSERVER POUR RÉFÉRENCE ULTÉRIEURE.

AVERTISSEMENT : POUR ÉVITER TOUT RISQUE D'ÉTOUFFEMENT, AVANT L'UTILISATION ÔTER L'EMBALLAGE EN PLASTIQUE QUI DEVRA ÊTRE DÉTRUIT OU CONSERVÉ LOIN DES ENFANTS.

AVERTISSEMENTS

- **AVERTISSEMENT** : RISQUE DE CHUTE, D'ÉTOUFFEMENT ET D'ÉTRANGLEMENT.
- **AVERTISSEMENT** : s'assurer que les utilisateurs du porte-bébé connaissent le fonctionnement exact de ce dernier. Ne permettre à personne d'utiliser le produit sans avoir lu auparavant et intégralement compris les avertissements et les instructions.
- S'assurer que tous les utilisateurs ont les capacités physiques nécessaires pour utiliser ce produit.
- **AVERTISSEMENT** : le non-respect des instructions suivantes peut compromettre la sécurité de votre enfant.
- **AVERTISSEMENT** : Faites attention lorsque vous vous penchez en avant ou sur le côté.
- **AVERTISSEMENT** : Le porte-enfant n'est pas adapté aux activités sportives.
- **AVERTISSEMENT** : L'équilibre de la personne peut être affecté par tout mouvement qu'elle et l'enfant peuvent faire.
- **AVERTISSEMENT** : toujours endosser le porte-bébé avant d'y positionner l'enfant.
- **AVERTISSEMENT** : quand on utilise le

porte-bébé, ne jamais détacher la ceinture abdominale avant d'avoir ôté l'enfant.

- **AVERTISSEMENT** : Faire attention lors de l'utilisation du porte-bébé à la maison (par exemple, ne pas manipuler de boissons chaudes pendant le portage de l'enfant, se tenir à l'écart des sources de chaleur qui pourraient entrer en contact avec l'enfant).
- **AVERTISSEMENT** : surveiller toujours l'enfant pendant l'utilisation du porte-bébé.
- **AVERTISSEMENT** : Plage d'utilisation : le porte-bébé peut être utilisé de la naissance jusqu'à 9 kg.
- Pour les nouveau-nés prématurés et les bébés suivis médicalement, demander conseil à votre pédiatre avant d'utiliser le produit.
- Toujours porter l'enfant tourné vers l'adulte qui le porte (mode « Face aux parents »), tant qu'il ne tient pas sa tête et ne maintient pas ses épaules verticales (jusqu'au 6ème mois environ).
- **AVERTISSEMENT** : ne jamais laisser l'enfant sans surveillance dans le porte-bébé quand celui-ci n'est pas endossé.
- Le porte-bébé ne peut être utilisé que par un adulte debout ou se promenant.
- Dans le porte-bébé, l'enfant réagit aux changements climatiques avant la personne qui le porte.
- Avant l'utilisation, s'assurer que les lanières de réglage sont correctement mises en place et réglées et que les boucles sont accrochées.
- Ne pas porter plus d'un enfant à la fois.
- Toujours vérifier si l'enfant dispose d'un espace suffisant autour du visage pour lui permettre de respirer correctement.
- Ne pas utiliser le porte-bébé lorsque certaines parties sont perdues, manquantes ou endommagées.
- Ne pas ajouter d'accessoires sur le porte-bébé, de pièces de rechange ou d'éléments non fournis par le construc-

teur.

- Ce porte-bébé doit uniquement être utilisé par un adulte.
- Ne pas utiliser le produit pour transporter l'enfant en voiture.
- Ne pas utiliser le produit quand on conduit un véhicule ou si l'on en est le passager
- Le produit ne peut pas être utilisé quand on cuisine ou que l'on fait le ménage, pour ne pas exposer l'enfant à des sources de chaleur ou à des produits chimiques.
- Il est conseillé de s'asseoir lorsque l'on effectue les opérations d'installation et de retrait de l'enfant du porte-bébé.

COMPOSANTS DU PORTE-BÉBÉ (fig. CÔTÉ A et fig. CÔTÉ B)

- A. Panneau porte-bébé
- B. Épaulières
- C. Assise porte-bébé
- D. Boutons pour accrochage capuche
- E. Support de retenue
- F. Ceinture abdominale
- G. Boucle avec sangle d'ajustement de la ceinture abdominale
- H. Élastique blocage boucle ceinture abdominale
- I. Boucles d'ajustement du support de retenue
- J. Boucles avec sangle à double ajustement des épaulières
- K. Élastique blocage boucles épaulières
- L. Capuche
- M. Fentes pour accrochage capuche
- N. Coulisse pour l'ajustement de l'assise
- O. Boucles de réglage de la longueur du panneau

CONSEILS DE NETTOYAGE ET D'ENTRETIEN

NETTOYAGE

Observer les instructions figurant sur l'étiquette de lavage. Vérifier la consistance du tissu et des coutures après chaque lavage.



Laver à la main à l'eau froide



Ne pas blanchir



Ne pas sécher en machine



Ne pas repasser



Ne pas laver à sec

ENTRETIEN

Contrôler régulièrement le porte-bébé pour vérifier si certaines parties sont décousues, déchirées, abîmées ou manquantes. Si tel est le cas, ne pas utiliser le porte-bébé.

PREMIÈRE UTILISATION :

1. Il est conseillé, lors de la première utilisation, de régler l'assise à l'aide de la coulisse N en plaçant le porte-bébé sur une surface plane, de coucher l'enfant et de procéder au réglage de la coulisse (fig. 1).

PORTAGE VENTRAL - FACE AUX PARENTS

AVERTISSEMENT : toujours endosser le porte-bébé avant d'y installer l'enfant.

COMMENT ENDOSSER LE PORTE-BÉBÉ

2. Accrocher la ceinture abdominale F (fig. 2A) et en ajuster la largeur en agissant sur la boucle G (fig. 2B).

AVERTISSEMENT : bloquer la boucle en la faisant passer à l'intérieur de l'élastique H (fig. 2C).

COMMENT POSITIONNER L'ENFANT DANS LE PORTE-BÉBÉ

AVERTISSEMENT : Il est conseillé d'effectuer les opérations d'installation de l'enfant dans le porte-bébé après s'être assis ou en utilisant une surface plane et stable, de manière à gérer d'éventuels mouvements imprévus de l'enfant.

AVERTISSEMENT : avant d'introduire l'enfant dans le porte-bébé, vérifier que toutes les opérations précédentes ont été effectuées correctement.

AVERTISSEMENT : Tenir fermement l'enfant pendant cette opération.

3. Prendre l'enfant dans les bras en le plaçant entre le panneau et le support de retenue E (fig. 3A) et procéder ensuite à l'accrochage des boucles de maintien des jambes I (fig. 3B)
4. Régler l'ouverture des jambes à l'aide des sangles des boucles I en fonction de la corpulence de l'enfant (fig. 4).

Note : La largeur minimale du passage des jambes s'obtient en ajustant la boucle à la référence grise cousue sur la sangle

AVERTISSEMENT : s'assurer que les jambes de l'enfant sont de part et d'autre de l'assise et introduites dans le support de retenue.

AVERTISSEMENT : Une fois l'enfant placé dans le porte-bébé, régler les boucles I sur la position la plus adaptée à sa corpulence afin que le système de retenue ne soit jamais trop lâche ou trop serré.

COMMENT ACCROCHER LE PORTE-BÉBÉ

Pour faciliter cette opération, nous vous recommandons d'allonger les épaulières avant de les enfiler

5. Placer l'une des épaulières sur l'épaule de façon à ce qu'elle tombe derrière le dos (Fig. 5A) et, avec la main opposée, saisir la boucle J à double réglage et l'accrocher sur le côté opposé (Fig. 5B). Répéter la même opération pour la deuxième épaulière
6. Pour régler les épaulières, tirer les sangles du tour de manche des boucles J à double réglage. Il est conseillé de procéder en tirant d'abord la sangle vers l'avant et en accrochant l'élastique de sécurité à la boucle (fig.6). Pour régler ultérieurement, agir sur la sangle arrière (fig.7)

COMMENT AJUSTER LE PORTE-BÉBÉ

Le porte-bébé a été conçu pour s'adapter aux parents de toute corpulence et aux enfants, à tout moment de leur croissance.

7. Les boucles J à double réglage - en plus de la longueur des épaulières - permettent d'adapter la dimension du porte-bébé à la corpulence de l'enfant (fig. 6 - 7).
8. La coulisse N positionnée dans la partie inférieure du porte-bébé permet d'ajuster la largeur de l'assise en fonction de la taille de l'enfant, pour garantir en permanence un soutien optimal et une bonne position des jambes. (Fig. 8).
9. Les boucles O positionnées sur les côtés du panneau avant permettent d'ajuster la longueur du panneau par rapport à la taille effective de l'enfant (fig. 9). toujours vérifier si l'enfant dispose d'un espace suffisant autour du visage pour lui permettre de respirer correctement.

FONCTIONNALITÉ DE LA CAPUCHE

La capuche peut être fixée à deux hauteurs différentes :

10. Lorsqu'elle n'est pas utilisée, la capuche peut être accrochée aux fentes inférieures. Pour plus de compacité, faire passer le bouton sous l'épaulière et l'accrocher de l'extérieur pour donner un soutien supplémentaire au cou de l'enfant (fig. 10)

11. Lorsqu'elle est accrochée aux fentes supérieures, la capuche protège l'enfant du soleil ou pendant le sommeil ; Pour l'utilisation, il est conseillé de ne fixer qu'un seul bouton pour garantir l'intimité tout en maintenant le contact visuel avec l'enfant (fig. 11).

AVERTISSEMENT : toujours vérifier si l'enfant dispose d'un espace suffisant autour du visage pour lui permettre de respirer correctement.

COMMENT ÔTER L'ENFANT DU PORTE-BÉBÉ

AVERTISSEMENT : il est conseillé de s'asseoir lorsque l'on effectue ces opérations.

12. En soutenant fermement l'enfant, décrocher les boucles des deux épaulières et les porter vers l'avant (fig. 12)

13. Décrocher les boucles du support de maintien des jambes (fig. 13) avant de retirer l'enfant.

GARANTIE

Le produit est garanti contre tout défaut de conformité dans des conditions normales d'utilisation selon les indications figurant sur la notice d'utilisation.

La garantie ne sera donc pas appliquée en cas de dommages dérivant d'un usage inapproprié, de l'usure ou d'événements accidentels.

En ce qui concerne la durée de la garantie contre les défauts de conformité, consulter les conditions prévues par les normes nationales applicables, le cas échéant, dans le pays d'achat.

DE GEBRAUCHSANLEITUNG

Die Babytrage Skin Fit wurde speziell entwickelt, um die Bedürfnisse des Kindes im Hinblick auf Entwicklung und Komfort bestmöglich zu unterstützen. Das Produkt wurde so entworfen, dass die Ergonomie des Kindes stets beachtet wird.

WICHTIG - BITTE SORGFÄLTIG LESEN UND FÜR SPÄTERES NACHLESEN UNBEDINGT AUFBEWAHREN.

WARNUNG: VOR DEM GEBRAUCH EVENTUELLE POLYBEUTEL UND ALLE ELEMENTE, DIE TEIL DER PRODUKTVERPACKUNG SIND, ABNEHMEN UND ENTSORGEN SOWIE VON KINDERN FERNHALTEN.

SICHERHEITSHINWEISE

- **WARNUNG:** STURZ-, ERSTICKUNGS- UND STRANGULATIONSGEFAHR.
- **WARNUNG:** Vergewissern Sie sich, dass auch andere Benutzer über die richtige Funktion der Babytrage Kenntnis haben. Das Produkt darf nur von Personen verwendet werden, die zuvor die Hinweise und die Gebrauchsanleitung vollständig gelesen und verstanden haben.
- Vergewissern Sie sich, dass sämtliche Benutzer die für den Gebrauch dieses Produktes erforderlichen körperlichen Fähigkeiten haben.
- **WARNUNG:** Die Nichtbeachtung der folgenden Anweisungen kann die Sicherheit Ihres Kindes beeinträchtigen.
- **WARNUNG:** Seien Sie vorsichtig, wenn Sie sich bücken bzw. nach vorne oder zur Seite beugen.
- **WARNUNG:** Diese Trage ist nicht zur Anwendung bei sportlichen Aktivitäten geeignet.
- **WARNUNG:** Ihr Gleichgewicht kann

durch Ihre Bewegung und die Ihres Kindes beeinträchtigt werden.

- **WARNUNG:** Bevor Sie das Kind hineinlegen, müssen Sie die Babytrage angelegt haben.
- **WARNUNG:** Öffnen Sie, wenn Sie die Babytrage verwenden, niemals den Beckengurt, bevor Sie das Kind herausgenommen haben.
- **WARNUNG:** Geben Sie bei der Verwendung der Babytrage im häuslichen Umfeld Acht (z.B. nicht mit heißen Getränken hantieren, während man die Babytrage mit dem Kind trägt, Abstand zu Hitzequellen halten, die mit dem Kind in Kontakt geraten könnten).
- **WARNUNG:** Achten Sie auf Ihr Kind, während Sie die Babytrage benutzen.
- **WARNUNG:** Altersstufe: Die Babytrage kann bereits ab der Geburt bis zu einem Gewicht von 9 kg verwendet werden.
- Für untergewichtige Neugeborene und Kinder in medizinischer Behandlung bitten Sie vor dem Gebrauch einen Kinderarzt um Rat.
- Solange das Kind noch nicht in der Lage ist, selbständig seinen Kopf aufrecht und die Schultern gerade zu halten, also normalerweise bis ca. zum 6. Lebensmonat, muss es mit Blickrichtung zum Elternteil/Benutzer getragen werden.
- **WARNUNG:** Lassen Sie Ihr Kind nie unbeaufsichtigt in der Babytrage, wenn diese nicht am Körper getragen wird.
- Verwenden Sie die Babytrage nur im Stehen oder Laufen.
- Denken Sie bitte daran, dass das Kind in der Babytrage einen plötzlichen Temperaturwechsel viel früher als der tragende Erwachsene wahrnimmt und ggf. darunter leidet.
- Vergewissern Sie sich vor dem Gebrauch, dass die Gurte korrekt positioniert und eingestellt und die Gurtschlösser eingehakt sind.
- Die Babytrage jeweils mit nur einem Kind verwenden.



- Prüfen Sie stets, dass das Gesicht des Kindes genügend freien Raum hat und die Atmung keinesfalls beeinträchtigt wird.
- Verwenden Sie die Babytrage nicht mehr, wenn Teile beschädigt sind oder fehlen.
- Nur Ersatzteile oder Komponenten verwenden, die vom Hersteller geliefert sind.
- Diese Babytrage darf nur von einem Erwachsenen verwendet werden.
- Das Produkt nicht für den Transport des Kindes im Auto verwenden.
- Das Produkt nicht verwenden, während man ein Kraftfahrzeug lenkt oder in einem solchen Beifahrer ist.
- Die Babytrage darf nicht beim Kochen oder bei der Ausführung von Reinigungsarbeiten getragen werden, damit das Kind keinen Hitzequellen oder chemischen Stoffen ausgesetzt wird.
- Man sollte sitzen, während man das Kind in die Babytrage setzt und aus der Babytrage nimmt.

BESTANDTEILE DER BABYTRAGE (Abb. SEITE A und Abb. SEITE B)

- A. Rückenlehne der Babytrage
- B. Schultergurte
- C. Sitzfläche der Babytrage
- D. Knöpfe zum Befestigen der "Kapuze"
- E. Halterung
- F. Bauchgurt
- G. Schnalle mit Band zur Einstellung des Bauchgurts
- H. Fixiergummi der Bauchgurt-Schnalle
- I. Schnallen zur Einstellung der Halterung
- J. Doppelt verstellbare Schnallen mit Band für die Schultergurte
- K. Fixiergummi der Schultergurt-Schnallen
- L. Kapuze
- M. Knopflöcher zum Befestigen der Kapuze
- N. Tunnelzug zum Einstellen der Sitzfläche
- O. Schnallen zum Einstellen der Länge der Rückenlehne

TIPPS FÜR DIE PFLEGE UND WARTUNG

PFLEGE

Beachten Sie bitte die Angaben auf dem Pflegeetikett. Kontrollieren Sie nach jeder Wäsche die Konsistenz des Bezugsstoffs und der Nähte.



Handwäsche kalt



Nicht bleichen



Nicht im Trockner trocknen



Nicht bügeln



Nicht chemisch reinigen

WARTUNG

Prüfen Sie die Babytrage regelmäßig auf eventuell aufgetrenn-

te Nähte, Beschädigungen oder fehlende Teile. Bei Beschädigungen jeglicher Art darf das Produkt nicht mehr verwendet werden.

ERSTER GEBRAUCH:

1. Für den ersten Gebrauch empfiehlt es sich, die Sitzfläche über den dazugehörigen Tunnelzug N zu verstellen. Hierfür die Babytrage auf einer ebenen Oberfläche abstellen, das Kind hineinlegen und die Einstellung des Tunnelzugs vornehmen (Abb. 1).

FRONTTRAGeweISE - BLICKRICHTUNG ZUM ELTERnteIL

WARNUNG: Bevor Sie das Kind hineinlegen, müssen Sie die Babytrage angelegt haben.

SO WIRD DIE BABYTRAGE ANGELEGT

2. Schließen Sie den Bauchgurt F (Abb. 2A) und stellen Sie die Breite mit der Schnalle G ein (Abb. 2B).

WARNUNG: Sichern Sie die Schnalle S, indem Sie diese durch den Gummi H führen (Abb. 2C).

SO WIRD DAS KIND IN DIE BABYTRAGE GESETZT

WARNUNG: Das Kind sollte im Sitzen oder unter Zuhilfenahme einer ebenen und stabilen Fläche in die Babytrage gelegt werden, um auf etwaige plötzliche Bewegungen des Kindes reagieren zu können.

WARNUNG: Bevor das Kind in die Babytrage gelegt wird, prüfen, dass alle vorhergehenden Schritte richtig ausgeführt wurden.

WARNUNG: Halten Sie das Kind dabei gut fest.

3. Nehmen Sie das Kind in den Arm, legen Sie es zwischen Rückenlehne und Halterung E (Abb. 3A) und lassen Sie dann die Rückhalteschnallen für die Beine I einrasten (Abb. 3B).

4. Verstellen Sie die Beinöffnung über die dazugehörigen Bänder der Schnallen I je nach Körperbau des Kindes (Abb. 4).

Hinweis: L'ampiezza minima del passaggio gambe si ottiene regolando la fibbia fino al riferimento grigio cucito sul nastro

WARNUNG: Stellen Sie sicher, dass das Kind rittlings auf dem Sitz sitzt und seine Beine in der Halterung stecken.

WARNUNG: Sobald das Kind in der Babytrage sitzt, die Schnallen I in der am besten an den Körperbau des Kindes angepassten Position einstellen, damit das Rückhaltesystem weder zu weit noch zu eng ist.

SO WIRD DIE BABYTRAGE BEFESTIGT

Um diesen Vorgang zu erleichtern, empfehlen wir, die Schultergurte vor dem Anlegen zu verlängern.

5. Einen der Schultergurte so an der Schulter anlegen, dass er hinter den Rücken fällt (Abb. 5A). Mit der gegenüberliegenden Hand die doppelt verstellbare Schnalle J mit Band greifen und auf der gegenüberliegenden Seite befestigen (Abb. 5B). Denselben Vorgang für den zweiten Schultergurt wiederholen.

6. Per regolare gli spallacci tirare i nastri del giro manica delle fibbie J a doppia regolazione. È consigliabile procedere tirando prima il nastro in avanti e agganciare l'elastico di sicurezza alla fibbia (fig.6). Per regolare ulteriormente agire sul nastro posteriore (fig.7)

SO WIRD DIE BABYTRAGE EINGESTELLT

Die Babytrage wurde so konzipiert, dass sie Elternteilen mit jeglichem Körperbau und Kindern in jeder Wachstumsphase passt.

7. Die doppelt verstellbaren Schnallen J erlauben - abgesehen von der Länge der Schultergurte - die Größeneinstellung der Babytrage, um sie an den Körperbau des Kindes anzupassen (Abb. 6 - 7).
8. Der Tunnelzug N im unteren Teil der Babytrage ermöglicht



die Einstellung der Sitzflächenbreite je nach Größe des Kindes, um stets eine optimale Stützfunktion und die korrekte Position der Beine zu garantieren. (Abb. 8).

9. Die Schnallen O an den Seiten der Rückenlehne ermöglichen die Einstellung der Länge der Rückenlehne in Bezug auf die tatsächliche Größe des Kindes (Abb. 9). Prüfen Sie stets, dass das Gesicht des Kindes genügend freien Raum hat und die Atmung keinesfalls beeinträchtigt wird.

FUNKTIONALITÄT DER KAPUZE

Die Kapuze kann auf zwei verschiedenen Höhen befestigt werden:

10. Quando non viene utilizzato come cappuccio può essere agganciato alle asole inferiori. Per maggiore compattezza fare passare il bottone sotto lo spallaccio e agganciarlo dall'esterno per donare un sostegno aggiuntivo al collo del bambino (fig. 10).
11. An den oberen Ösen befestigt, schützt die Kapuze das Kind vor der Sonne oder während es schläft; Für den Gebrauch empfiehlt es sich, nur einen Knopf zu befestigen, um die richtige Privatsphäre zu garantieren, gleichzeitig aber den Sichtkontakt mit dem Kind zu wahren (Abb. 11).

WARNUNG: Prüfen Sie stets, dass das Gesicht des Kindes genügend freien Raum hat und die Atmung keinesfalls beeinträchtigt wird.

DAS KIND AUS DER BABYTRAGE NEHMEN

WARNUNG: Man sollte sich hinsetzen, während diese Vorgänge durchgeführt werden.

12. Das Kind gut festhalten, die Schnallen beider Schultergurte lösen und nach vorne bringen (Abb. 12).
13. Die Rückhalteschnallen für die Beine lösen (Abb. 13) bevor das Kind herausgenommen wird.

GARANTIE

Die Garantie gilt bei allen Konformitätsfehlern, die trotz normaler Gebrauchsbedingungen, gemäß den Vorgaben der Gebrauchsanleitung, auftreten.

Die Garantie ist verwirkt bei unsachgemäßem Gebrauch, Abnutzung oder bei persönlichen Unglücksfällen.

Für die Dauer der Gewährleistung auf Konformitätsmängel beachten Sie bitte die spezifischen Bestimmungen der im Kaufland geltenden nationalen Vorschriften, sofern vorgesehen.

ES INSTRUCCIONES DE USO

La mochila Skin Fit ha sido expresamente estudiada para satisfacer las exigencias evolutivas y de confort del niño. De hecho, el producto ha sido diseñado para adaptarse siempre a la ergonomía del niño.

IMPORTANTE - LÉELO DETALLADAMENTE Y CONSÉRVALO PARA PODERLO CONSULTAR MÁS ADELANTE.

ADVERTENCIA: PARA EVITAR EL PELIGRO DE ASFIXIA, ANTES DEL USO RETIRE TODOS LOS EMBALAJES DE PLÁSTICO, LOS CUALES DEBEN ELIMINARSE O CONSERVARSE FUERA DEL ALCANCE DE LOS NIÑOS.

ADVERTENCIAS

- **ADVERTENCIA:** PELIGRO DE CAÍDAS, ASFIXIA Y ESTRANGULAMIENTO.
- **ADVERTENCIA:** Asegúrese de que los usuarios de la mochila tengan conocimiento del funcionamiento exacto de la misma. No permita que nadie utilice el producto sin antes haber leído y comprendido perfectamente las advertencias y las instrucciones.
- Asegúrese de que todos los usuarios posean las capacidades físicas adecuadas para el uso de este producto.
- **ADVERTENCIA:** El incumplimiento de las siguientes instrucciones puede comprometer la seguridad de su bebé.
- **ADVERTENCIA:** Tenga cuidado cuando se doble hacia delante o hacia atrás.
- **ADVERTENCIA:** Esta mochila no es adecuada para su uso durante actividades deportivas.
- **ADVERTENCIA:** Su equilibrio puede verse afectado adversamente por su movimiento y el de su hijo.

- **ADVERTENCIA:** Póngase siempre la mochila antes de acomodar al niño en su interior.
- **ADVERTENCIA:** Cuando use la mochila, no desenganche nunca el cinturón abdominal sin haber sacado antes al bebé.
- **ADVERTENCIA:** Preste atención cuando utilice la mochila en casa (por ej., no manipule bebidas calientes cuando lleve la mochila con el niño, manténgase alejado de fuentes de calor que pudieran entrar en contacto con el niño).
- **ADVERTENCIA:** Durante el uso de la mochila, controle siempre al niño.
- **ADVERTENCIA:** Etapa de uso: La mochila se puede utilizar desde el nacimiento hasta los 9 kg de peso.
- Para los recién nacidos con bajo peso y para los bebés con necesidades especiales, solicite la opinión de un pediatra antes de utilizar el producto.
- Mientras el niño no sea capaz de mantener la cabeza erguida y los hombros en posición vertical (aproximadamente hasta los 6 meses), debe transportarse de frente a mamá/papá.
- **ADVERTENCIA:** Nunca deje al niño sin vigilancia dentro de la mochila cuando no la lleve puesta.
- Utilice la mochila únicamente cuando está de pie o caminando.
- Recuerde que el bebé, cuando está dentro de la mochila, reaccionará a los cambios climáticos antes que quien lo transporta.
- Antes del uso, asegúrese de que las correas se hayan posicionado y regulado correctamente y que las hebillas estén enganchadas.
- No utilice la mochila con más de un niño a la vez.
- Compruebe siempre que el espacio alrededor de la cara del bebé sea suficiente para proporcionar una buena cantidad de aire.
- No utilice la mochila si falta alguna de sus partes o éstas están rotas o rasgadas.
- No aplique en la mochila accesorios, par-

tes de repuesto o componentes no suministrados por el fabricante.

- Esta mochila debe ser utilizada únicamente por un adulto.
- No utilice el producto para transportar al niño en el automóvil.
- No utilice el producto mientras conduce ni cuando viaje como pasajero en una moto
- La mochila no puede ser utilizada mientras se cocina o se efectúan labores de limpieza, para evitar la exposición a fuentes de calor o a sustancias químicas.
- Se recomienda sentarse para introducir y sacar al niño de la mochila.

COMPONENTES DE LA MOCHILA (fig. LADO A, fig. LADO B)

- A. Panel de la mochila
- B. Hombreras
- C. Asiento de la mochila
- D. Botones de enganche de la capucha
- E. Soporte de retención
- F. Faja abdominal
- G. Hebilla con correa para la regulación de la faja abdominal
- H. Elástico de bloqueo de la hebilla de la faja abdominal
- I. Hebillas para la regulación del soporte de retención
- J. Hebillas con cinta de doble regulación para las hombreras
- K. Elástico de bloqueo de las hebillas de las hombreras
- L. Capucha
- M. Ojales de enganche de la capucha
- N. Cordón para regular el asiento
- O. Hebillas para regular la longitud del panel

CONSEJOS PARA LA LIMPIEZA Y EL MANTENIMIENTO

LIMPIEZA

Siga las instrucciones de lavado de la etiqueta textil. Después de cada lavado controle la consistencia del tejido y de las costuras.

Lavar a mano con agua fría

No usar lejía

No secar en secadora

No planchar

No lavar en seco

MANTENIMIENTO

Controle periódicamente que la mochila no esté descosida, dañada o falte alguna de sus partes; en este caso no utilice el producto.

PRIMER USO:

1. En el primer uso, se recomienda regular el asiento utilizando el cordón N, colocar la mochila sobre una superficie plana, situar la mochila sobre una superficie plana, colocar al niño y regular el cordón (fig. 1).

TRANSPORTE FRONTAL – DE FRENTE A MAMÁ/PAPÁ

ADVERTENCIA: Póngase siempre la mochila antes de introducir al niño.

CÓMO SE LLEVA PUESTA LA MOCHILA

2. Enganche la faja abdominal F (fig. 2A) y ajuste la anchura mediante la hebilla G (fig. 2B).

ADVERTENCIA: bloquee la hebilla haciéndola pasar por dentro del elástico H (fig. 2C).

CÓMO ACOMODAR AL NIÑO DENTRO DE LA MOCHILA

ADVERTENCIA: Se recomienda realizar las operaciones para introducir al niño en la mochila estando sentado o utilizando una superficie plana y estable, para tener bajo control los posibles movimientos imprevistos del niño.

ADVERTENCIA: Antes de acomodar al niño dentro de la mochila, asegúrese de haber llevado a cabo correctamente las operaciones anteriores.

ADVERTENCIA: Sujete firmemente al niño mientras realiza esta operación.

3. Coja en brazos al niño, colocándolo entre el panel y el soporte de retención E (fig. 3A) y, luego, enganchar las hebillas de sujeción de las piernas I (fig. 3B)

4. Regule la apertura de las piernas utilizando las cintas de las hebillas I según el tamaño del niño (fig. 4).

Nota: La anchura mínima del paso de la pierna se obtiene ajustando la hebilla a la referencia gris cosida en el cinturón

ADVERTENCIA: Asegúrese de que las piernas del niño queden a ambos lados del asiento y estén metidas dentro del soporte de retención.

ADVERTENCIA: Una vez colocado el niño dentro de la mochila, regule las hebillas I en la posición más adecuada al tamaño del niño para que el sistema de retención nunca quede ni muy ancho ni muy estrecho.

CÓMO ENGANCHAR LA MOCHILA

Para facilitar esta operación, recomendamos ensanchar las hombreras antes de ponérselas

5. Coloque una de las hombreras en el hombro de manera que caiga por detrás de la espalda (fig. 5A) y con la mano opuesta sujete la hebilla J de doble regulación y engánchela en el lado opuesto (fig. 5B). Repita esa misma operación para la segunda hombrea

6. Para regular las hombreras, tire de las cintas de las axilas de las hebillas de doble regulación J. Se recomienda proceder tirando primero de la cinta hacia delante y enganchando el elástico de seguridad en la hebilla (fig.6). Para un mayor ajuste el cinturón trasero (fig.7)

CÓMO REGULAR LA MOCHILA

La mochila ha sido diseñada para adaptarse a personas de cualquier tamaño y a los niños en cualquier fase de su crecimiento.

7. Las hebillas J de doble regulación, además de regular el tamaño de las hombreras, permiten regular el tamaño de la mochila para adaptarla al cuerpo del niño (fig. 6 - 7).

8. El cordón N situado en la parte inferior de la mochila permite regular la altura del asiento en función del tamaño del niño, para garantizar siempre una buena sujeción y la posición correcta de las piernas. (fig. 8).

9. Las hebillas O situadas en los lados del panel frontal permiten regular la longitud del panel en función de la altura real del niño (fig. 9). Compruebe siempre que el espacio alrededor de la cara del bebé sea suficiente para proporcionar una buena cantidad de aire.

FUNCIÓN DE LA CAPUCHA

La capucha se puede enganchar en dos alturas diferentes:

- 
10. Cuando no se utiliza como capucha, puede engancharse en los ojales inferiores. Para una mayor firmeza, pasa el botón por debajo de la correa del hombro y engánchalo desde el exterior para dar un soporte adicional al cuello del niño (fig. 10).
 11. Enganchado en las ranuras superiores, la capuña protege al niño del sol o mientras duerme; Para el uso se recomienda fijar un solo botón para garantizar una buena intimidad (fig. 11).

ADVERTENCIA: Compruebe siempre que el espacio alrededor de la cara del bebé sea suficiente para proporcionar una buena cantidad de aire.

CÓMO SACAR AL NIÑO DE LA MOCHILA

ADVERTENCIA: Se recomienda sentarse para realizar estas operaciones.

12. Sujetando bien al niño, desenganche las hebillas de las dos hombreras y llévelas hacia delante (fig. 12)
13. Desenganche las hebillas del soporte de retención de las piernas (fig. 13) antes de sacar al niño.

GARANTÍA

La garantía del producto cubre cualquier defecto en condiciones normales de uso, conforme a las instrucciones de uso.

Por lo tanto, la garantía no se aplicará en caso de daños derivados del mal uso, desgaste o accidentes.

Para la duración de la garantía por defectos de conformidad, se remite a las disposiciones específicas de la normativa nacional aplicable en el país de compra, si procede.

PT INSTRUÇÕES DE USO

O marsúpio Skin Fit foi desenvolvido especialmente para responder da melhor forma às necessidades evolutivas e de conforto do bebé. De facto, o produto foi estudado de forma a respeitar sempre a ergonomia do bebé.

IMPORTANTE - LEIA CUIDADOSAMENTE E GUARDE PARA REFERÊNCIA FUTURA.

ATENÇÃO: PARA EVITAR RISCOS DE SUFOCAMENTO, ANTES DE UTILIZAR, REMOVA E ELIMINE TODOS OS SACOS DE PLÁSTICO OU MANTENHA-OS FORA DO ALCANCE DAS CRIANÇAS.

ADVERTÊNCIAS

- **ATENÇÃO:** PERIGO DE QUEDA, ASFIXIA E ESTRANGULAMENTO.
- **ATENÇÃO:** Certifique-se de que os utilizadores do marsúpio conhecem o exato funcionamento do mesmo. Não permita que alguém utilize o produto sem antes ter lido e compreendido na íntegra as advertências e as instruções.
- Certifique-se de que todos os utilizadores têm as capacidades físicas necessárias para utilizar este produto.
- **ATENÇÃO:** A segurança do seu bebé pode estar em perigo se não respeitar as instruções que se seguem.
- **ATENÇÃO:** Quem transporta o marsúpio deve tomar cuidado quando se inclina para a frente.
- **ATENÇÃO:** Não utilize o marsúpio enquanto pratica desporto.
- **ATENÇÃO:** O seu equilíbrio pode ser comprometido pelos movimentos da criança ou mesmo pelos seus próprios movimentos.
- **ATENÇÃO:** Vista sempre o marsúpio antes de colocar o bebé no seu interior.
- **ATENÇÃO:** Quando usar o marsúpio,

nunca solte o cinto abdominal antes de ter retirado o bebé.

- **ATENÇÃO:** Preste atenção ao utilizar o marsúpio em ambiente doméstico. Se estiver a utilizar o marsúpio com o bebé, nunca manuseie bebidas quentes nem se aproxime de fontes de calor que possam entrar em contacto com o bebé.
- **ATENÇÃO:** Durante a utilização do marsúpio, controle a criança.
- **ATENÇÃO:** Período de utilização: o marsúpio pode ser utilizado desde o nascimento até os 9 kg de peso da criança.
- Para os recém-nascidos com peso a menos e bebés com prescrições médicas, solicite o parecer de um pediatra antes de utilizar o produto.
- Enquanto o bebé não for capaz de manter a cabeça elevada e as costas eretas (aproximadamente até ao 6.º mês de idade) deve estar virado para quem o transporta, ou seja, na posição "Virado para a mãe".
- **ATENÇÃO:** Nunca deixe o bebé dentro do marsúpio sem vigilância, quando este não estiver a ser usado.
- Utilize o marsúpio apenas quando estiver em pé ou a caminhar.
- Tenha sempre em consideração que o bebé, quando se encontra no marsúpio, reagirá às mudanças de temperatura antes da pessoa que o transporta.
- Antes de utilizar, certifique-se de que as correias estão corretamente colocadas e reguladas e as fivelas apertadas.
- Não transporte no marsúpio mais de um bebé de cada vez.
- Verifique sempre a existência de espaço suficiente em volta do rosto do bebé para lhe permitir poder respirar bem.
- Não utilize o marsúpio se algum dos seus componentes estiver danificado, rasgado ou em falta.
- Não aplique no marsúpio acessórios, peças de substituição ou componentes não fornecidos pelo fabricante.
- Este marsúpio deve ser utilizado exclusivamente por adultos.

- Não utilize o produto para o transporte da criança no automóvel.
- O produto não pode ser utilizado enquanto conduz ou é passageiro de um motociclo
- O marsúpio não pode ser utilizado quando cozinhar ou quando efetuar trabalhos de limpeza, para não expor o bebé a fontes de calor ou substâncias químicas.
- Recomendamos que se sente enquanto coloca e retira o bebé do marsúpio.

COMPONENTES DO MARSÚPIO (fig. LADO A e fig. LADO B)

- A. Painel do marsúpio
- B. Correias dos ombros
- C. Assento do marsúpio
- D. Botões para prender o capuz
- E. Suporte de retenção
- F. Faixa abdominal
- G. Fecho com fita para regulação da faixa abdominal
- H. Elástico bloqueador do fecho da faixa abdominal
- I. Fechos para regulação do suporte de retenção
- J. Fechos com fita de regulação dupla para as correias dos ombros
- K. Elástico bloqueador dos fechos das correias dos ombros
- L. Capuz
- M. Presilhas para prender o capuz
- N. Cordão para regulação do assento
- O. Fechos para regulação do comprimento do painel

CONSELHOS DE LIMPEZA E MANUTENÇÃO

LIMPEZA

Siga as instruções de lavagem apresentadas na etiqueta do produto. Depois de cada lavagem, verifique a consistência do tecido e das costuras.

 Lavar à mão em água fria

 Não usar lixívia

 Não secar na máquina

 Não passar a ferro

 Não limpar a seco

MANUTENÇÃO

Inspecione periodicamente o marsúpio para verificar o estado das costuras e a existência de eventuais danos ou componentes em falta. Se detetar algum componente danificado ou em falta, não utilize o produto.

PRIMEIRA UTILIZAÇÃO:

1. Para a primeira utilização, é aconselhável regular o assento com o cordão N para o efeito: coloque o marsúpio sobre uma superfície plana, acomode o bebé e proceda à regulação do cordão (fig. 1).

TRANSPORTE FRONTAL - VIRADO PARA A MÃE

ATENÇÃO: vista sempre o marsúpio antes de colocar o bebé no seu interior.

COMO UTILIZAR O MARSÚPIO

2. Aperte a faixa abdominal F (fig. 2A) e regule a sua largura, atuando no fecho G (fig. 2B).

ATENÇÃO: feche a fivela, fazendo-a passar por dentro do elástico H (fig. 2C).

COMO COLOCAR O BEBÉ DENTRO DO MARSÚPIO

ATENÇÃO: Para efetuar as operações de colocação do bebé dentro do marsúpio, é aconselhável estar sentado ou utilizar uma superfície plana e estável, de forma a gerir eventuais movimentos imprevistos do bebé.

ATENÇÃO: Antes de colocar o bebé no marsúpio verifique se efetuou corretamente as operações anteriores.

ATENÇÃO: Segure firmemente o bebé enquanto realiza esta operação.

3. Pegue no bebé ao colo e posicione-o entre o painel e o suporte de retenção E (fig. 3A) e a seguir prenda os fechos de retenção das pernas I (fig. 3B)

4. Regule a abertura das pernas, utilizando as fitas apropriadas dos fechos I, de acordo com a constituição física do bebé (fig. 4).

Nota: A largura mínima da passagem das pernas é obtida regulando o fecho até a referência cinzenta cosida na fita

ATENÇÃO: Certifique-se de que as pernas do bebé ficam posicionadas nos lados do assento e inseridas no interior do suporte de retenção.

ATENÇÃO: Depois de colocar o bebé no marsúpio, regule os fechos I na posição que melhor se adaptar à constituição física do bebé, para que o sistema de retenção nunca fique demasiado largo nem demasiado apertado.

COMO PRENDER O MARSÚPIO

Para facilitar esta operação, recomendamos que alongue as correias dos ombros antes de as colocar

5. Coloque uma das correias num ombro, de modo a que fique atrás das costas (fig. 5A) e com a mão oposta agarre o fecho J de regulação dupla e prenda-o no lado oposto (fig. 5B). Repita a mesma operação para a segunda correia dos ombros
6. Para regular as correias dos ombros, puxe as fitas, por onde passam os braços, dos fechos J de regulação dupla. É aconselhável proceder puxando primeiro a fita para frente e prender o elástico de segurança no fecho (fig.6). Para uma regulação adicional, atue na fita traseira (fig.7).

COMO REGULAR O MARSÚPIO

O marsúpio foi projetado para se adaptar aos pais com qualquer tipo de estatura e aos bebés, durante as várias fases do seu crescimento.

7. Os fechos J de regulação dupla - para além do comprimento das correias dos ombros - permitem regular o tamanho do marsúpio adaptando-o à constituição física do bebé (fig. 6 - 7).
8. O cordão N situado na parte inferior do marsúpio, permite regular a largura do assento de acordo com o tamanho do bebé, para garantir sempre um suporte ideal e a posição correta das pernas. (fig. 8).
9. Os fechos O, situados nas laterais do painel frontal, permitem regular o comprimento do painel, em relação à altura real do bebé (fig. 9). verifique sempre a existência de espaço suficiente em volta do rosto do bebé para lhe permitir poder respirar bem.

FUNCIONALIDADE DO CAPUZ

O capuz pode ser fixado em duas alturas diferentes:

10. Quando não é utilizado como capuz, pode ser preso nas presilhas inferiores. Para que fique mais compacto, passe a mola de pressão por baixo da correia de ombros prenda-o pelo externo para dar apoio adicional ao pescoço do bebé (fig. 10).

11. Se o fixar nas presilhas superiores, o capuz protege a bebé do sol ou enquanto dorme; é aconselhável fixar um único botão para garantir a proteção certa, mas mantendo o contacto visual com o bebé (fig. 11).

ATENÇÃO: verifique sempre a existência de espaço suficiente em volta do rosto do bebé para lhe permitir poder respirar bem.

COMO TIRAR O BEBÉ DO MARSÚPIO

ATENÇÃO: é aconselhável sentar-se enquanto realiza estas operações.

12. Segurando o bebé com firmeza, solte os fechos de ambas as correias dos ombros e traga-as para a frente (fig. 12)
13. Abra os fechos do suporte de retenção das pernas (fig. 13) antes de retirar o bebé.

GARANTIA

O produto dispõe de garantia contra qualquer defeito de conformidade, verificado em condições normais de utilização, de acordo com o disposto nas instruções de uso.

A garantia não poderá, portanto, aplicar-se em caso de danos no produto provocados por utilização imprópria, desgaste ou acidente.

Para o prazo de validade da garantia sobre defeitos de conformidade, consulte as disposições específicas das normas nacionais, aplicáveis no país de aquisição, se as houver.

CZ NÁVOD K POUŽITÍ

Nosič Skin Fit byl speciálně navržen tak, aby lépe reagoval na stále rozvíjející se potřeby a pohodlí dítěte. Výrobek je navržen takovým způsobem, aby vždy respektoval ergonomii dítěte.

DŮLEŽITÉ! POKYNY SI POZORNĚ PŘEČTĚTE A USCHOVEJTE PRO POZDĚJŠÍ POUŽITÍ.

VAROVÁNÍ: ABYSTE ZABRÁNILI NEBEZPEČÍ UDUŠENÍ, PŘED POUŽITÍM VYHOĎTE VŠECHNY PLASTOVÉ OBALY, MĚLI BYSTE JE ZLIKVIDOVAT NEBO UCHOVAT MIMO DOSAH DĚTÍ.

VAROVÁNÍ

- **VAROVÁNÍ:** NEBEZPEČÍ PÁDU, UDUŠENÍ A UŠKRCENÍ.
- **VAROVÁNÍ:** Ujistěte se, že osoby používající nosič jsou obeznámeny s přesným způsobem jeho použití. Nedovolte nikomu, aby výrobek používal, pokud si nejprve nepřečetl a zcela nepochopil bezpečnostní pokyny a upozornění.
- Ujistěte se, že všichni uživatelé tohoto výrobku mají fyzické schopnosti k jeho používání.
- **VAROVÁNÍ:** Nedodržení následujících pokynů může ohrozit bezpečnost vašeho dítěte.
- **VAROVÁNÍ:** Dávejte pozor, když se shýbáte, nebo nakláníte dopředu nebo do stran.
- **VAROVÁNÍ:** Tento nosič není vhodný pro používání při sportovních aktivitách.
- **VAROVÁNÍ:** Vaše rovnováha může být nepříznivě ovlivněna vašim pohybem a také pohybem dítěte.
- **VAROVÁNÍ:** Vždy si nejdříve nasadte nosič, teprve pak do něj uložte dítě.
- **VAROVÁNÍ:** Při používání nosiče neodepínejte nikdy břišní pás dříve, než z něj

vyjmete dítě.

- **VAROVÁNÍ:** Při používání nosiče v domácím prostředí dbejte zvýšené opatrnosti (např. nepijte horké nápoje, když si nosič nasazujete s dítětem, dále udržujte odstup od zdrojů tepla, které by mohly přijít do styku s dítětem).
- **VAROVÁNÍ:** Během používání nosiče kontrolujte dítě.
- **VAROVÁNÍ:** Věk použití: Nosič lze používat od narození až do 9 kg hmotnosti dítěte.
- U novorozenců nedosahujících uvedené hmotnosti a dětí pod lékařským dohledem si před použitím výrobku vyžádejte názor dětského lékaře.
- Dokud dítě není schopno držet samo hlavičku a záda rovně (orientačně do 6. měsíce), musí být nošeno obličejem k rodiči – „nošení směrem k sobě“.
- **VAROVÁNÍ:** Nikdy nenechávejte dítě v nosiči bez dozoru, pokud nosič právě nenesete.
- Používejte nosič výhradně, pokud stojíte nebo jdete.
- Mějte na paměti, že dítě nesené v nosiči pocítí případné změny okolní teploty dříve, než ten, kdo je nese.
- Před použitím se ujistěte, že popruhy jsou správně umístěné a nastavené, a že jsou zapnuté všechny přezky.
- Nikdy nenoste v nosiči více než jedno dítě.
- Vždy si ověřte, zda má dítě kolem obličeje dostatek prostoru, aby mohlo volně dýchat.
- Nosič nepoužívejte, pokud nějaká jeho část chybí, je roztržená nebo poškozená.
- Nepřipevňujte na nosič doplňky, náhradní díly nebo části, které nejsou dodávány výrobcem.
- Tento nosič smí používat pouze dospělá osoba.
- Nikdy nepoužívejte výrobek pro přepravu dítěte v automobilu.
- Nikdy nepoužívejte nosič při řízení motorového vozidla či motocyklu.
- Nosič nepoužívejte při vaření nebo při

provádění úklidových prací, aby dítě nebylo vystaveno teplu či chemikáliím.

- Doporučujeme, abyste si před umístováním dítěte do nosiče a vyjímáním dítěte z nosiče sedli.

KOMPONENTY NOSIČE (obr. STRANA A a obr. STRANA B)

- A. Nosič
- B. Ramenní popruhy
- C. Sedák nosiče
- D. Knoflíky pro uchycení kapuce
- E. Držák
- F. Břišní pás
- G. Pázečka s páskem pro nastavení šířky břišního pásu
- H. Elastický břišní popruh s přezkou
- I. Přezky pro nastavení držáku
- J. Přezky s dvojitým nastavitelným páskem pro ramenní popruhy
- K. Pružné přezky na ramenních popruzích
- L. Kapuce
- M. Oka pro uchycení kapuce
- N. Vodičko pro nastavení sedáku
- O. Přezky pro nastavení délky opěrky

DOPORUČENÉ ČISTĚNÍ A ÚDRŽBA ČISTĚNÍ

Postupujte podle pokynů uvedených na etiketě na praní. Po každém vyprání zkontrolujte pevnost látky a švů.



Perte v ruce ve studené vodě



Nebělte



Nesušte v sušičce



Nežehlete



Nečistěte za sucha chemicky

ÚDRŽBA

Pravidelně kontrolujte, zda se nosič někde nepáře, není poškozen nebo některá jeho část nechybí. Pokud ano, výrobek nepoužívejte.

PRVNÍ POUŽITÍ:

1. Při prvním použití doporučujeme nastavit sedák pomocí vodička N tak, že nosič umístíte na rovný povrch, položte do něj dítě a nastavte vodičko (obr. 1).

PŘEPRAVA SMĚREM K SOBĚ

VAROVÁNÍ: Vždy si nejdříve nasadte nosič, teprve pak do něj uložte dítě.

JAK SI NASADIT NOSIČ

2. Zahákněte břišní pás F (obr. 2A) a nastavte šířku pomocí přezky G (obr. 2B).

VAROVÁNÍ: Zajistěte přezku protažením gumičky (obr. 2C).

JAK ULOŽIT DÍTĚ DO NOSIČE

VAROVÁNÍ: Doporučujeme, abyste si před umístováním dítěte do nosiče a vyjímáním dítěte z nosiče sedli nebo úkon prováděli na rovné a stabilní ploše tak, abyste měli pod kontrolou případné nečekané a náhlé pohyby dítěte.

VAROVÁNÍ: Předtím, než vložíte vaše dítě do nosiče, si ověřte, že jste postupovali podle výše uvedených pokynů.

VAROVÁNÍ: Při provádění tohoto úkonu dítě pevně držte.

3. Vezměte dítě do náruče a položte je mezi opěrku a držák E (obr. 3A), a poté zapněte přezky popruhů pro nohy I (obr. 3B).
4. Nastavte otvor pro nohy pomocí popruhů na přezkách I podle postavy dítěte (obr. 4). Poznámka: Minimální šířka pro průchod nohou se získá nastavením přezky na šedou referenci našitou na popruhu.

VAROVÁNÍ: Ujistěte se, že jsou nohy dítěte umístěné správně po stranách sedáku a že jsou vsunuté do držáku.

VAROVÁNÍ: Jakmile je dítě umístěno v nosiči, nastavte přezky I do nejvhodnější polohy pro postavu dítěte tak, aby zádržný systém nebyl nikdy příliš volný ani příliš těsný.

JAK PŘIPEVNIT NOSIČ

Pro usnadnění doporučujeme ramenní popruhy před nasazením prodloužit.

5. Umístěte jeden z ramenních popruhů přes rameno tak, aby vám visel za zády (obr. 5A), a druhou rukou uchopte přezku J s dvojitým nastavováním a upevněte ji na opačné straně (obr. 5B). Stejný postup zopakujte u druhého ramenního popruhu
6. Pro nastavení ramenních popruhů zatáhněte za popruhy v přezkách J s dvojitým nastavováním. Doporučuje se zatáhnout za popruh nejprve směrem dopředu a uchytit pružnou pojistku k přezce (obr. 6). Pro další nastavení použijte zadní popruh (obr. 7).

JAK NASTAVIT NOSIČ

Nosič byl navržen tak, aby jej šlo přizpůsobit rodičům jakéhokoli vzrůstu a vyhovoval dětem v každé fázi růstu.

7. Přezky J s dvojitým nastavováním – kromě délky ramenních popruhů – umožňují přizpůsobit velikost nosiče postavě dítěte (obr. 6 - 7).
8. Drážka N v horní části nosiče umožňuje nastavit šířku sedáku podle rozměrů dítěte tak, aby byla vždy zaručena optimální opora nohou a jejich správná poloha (obr. 8).
9. Přezky O umístěné po stranách čelní opěrky umožňují nastavit její délku podle skutečné výšky dítěte (obr. 9). Vždy si ověřte, zda má dítě kolem obličeje dostatek prostoru, aby mohlo volně dýchat.

KAPUCE

Kapuci lze připevnit ve dvou různých výškách:

10. Pokud se nepoužívá jako kapuce, může se zapnout do spodních ok. K zvýšení tuhosti protáhněte knoflík pod ramenním popruhem a zapněte jej z vnější strany; vytvoříte tak dodatečnou oporu krku dítěte (obr. 10).
11. Kapuce připevněná k horním okům chrání dítě před sluncem nebo během spánku; Při používání se doporučuje zapnout pouze jeden knoflík, aby bylo zajištěno náležité soukromí při zachování očního kontaktu s dítětem (obr. 11).

VAROVÁNÍ: Vždy si ověřte, zda má dítě kolem obličeje dostatek prostoru, aby mohlo volně dýchat.

JAK VYJMOUT DÍTĚ Z NOSIČE

VAROVÁNÍ: Následující úkony doporučujeme provádět v sedě.

12. Pevně držte dítě, rozepněte přezky obou ramenních popruhů a posuňte je dopředu (obr. 12)
13. Před vyjmutím dítěte uvolněte přezky držáku nohou (obr. 13).

ZÁRUKA

Výrobek má záruku na jakýkoli nedostatek v souladu běžných podmínek použití a v souladu s Návodem k použití.

Záruka se nevztahuje na škody vzniklé v důsledku nesprávného použití, opotřebení nebo nahodilých událostí.

Po dobu trvání záruky na vady se řídte zvláštními ustanoveními národních předpisů platných v zemi nákupu, pokud jsou poskytována.

De draagzak Skin Fit is ontworpen met het oog op de ontwikkeling en het comfort voor het kind. Het ontwerp van het product houdt voortdurend rekening met de ergonomie van het kind.

BELANGRIJK - LEES DEZE HANDLEIDING ZORGVULDIG EN BEWAAR HEM VOOR LATER GEBRUIK.

WAARSCHUWING: OM VERSTIKKINGS-GEVAAR TE VOORKOMEN AL HET VERPAKKINGSMATERIAAL VOOR HET GEBRUIK VERWIJDEREN EN Vernietigen OF BUITEN HET BEREIK VAN KINDEREN BEWAREN.

WAARSCHUWINGEN

- **WAARSCHUWING:** GEVAAR VAN VALLEN, VERSTIKKING EN VERSTRIKKING.
- **WAARSCHUWING:** Verzeker u ervan dat de gebruikers van de draagzak goed weten hoe hij werkt. Laat een ander het product pas gebruiken als deze persoon de instructies en waarschuwingen volledig heeft gelezen en begrepen.
- Zorg ervoor dat alle gebruikers over de nodige lichaamskracht bezitten om dit product te gebruiken.
- **WAARSCHUWING:** Niet nakomen van de volgende instructies kan de veiligheid van uw kind in gevaar brengen.
- **WAARSCHUWING:** Kijk uit als u zich bukt of voorover buigt.
- **WAARSCHUWING:** Gebruik de draagzak niet tijdens sportactiviteiten.
- **WAARSCHUWING:** U kunt uw evenwicht verliezen door uw eigen bewegingen en die van het kind.
- **WAARSCHUWING:** Doe de draagzak altijd om voordat u het kind erin plaatst.

- **WAARSCHUWING:** Tijdens het gebruik van de draagzak nooit de buikband losmaken wanneer het kind nog in de draagzak zit.
- **WAARSCHUWING:** Wees voorzichtig bij het gebruik van de draagzak in huis (vermijd bijvoorbeeld warme dranken terwijl u de draagzak met het kind draagt en blijf uit de buurt van warmtebronnen waarmee het kind in contact kan komen).
- **WAARSCHUWING:** Controleer tijdens het gebruik van de draagzak uw kind regelmatig.
- **WAARSCHUWING:** Gebruikscategorie: de draagzak kan vanaf de geboorte tot een gewicht van 9 kg worden gebruikt.
- Voor baby's met ondergewicht en kinderen met medische voorschriften eerst een kinderarts om advies vragen voordat u het product gebruikt.
- Zolang het kind het hoofdje nog niet omhoog kan houden en nog niet recht op kan zitten (ongeveer tot de zesde levensmaand), moet het worden gedragen met het gezichtje naar mama gericht.
- **WAARSCHUWING:** Laat het kind nooit onbewaakt in de draagzak als deze niet wordt gedragen.
- Gebruik de draagzak alleen als u staat of loopt.
- Denk eraan dat het kind in de draagzak eerder op klimatologische veranderingen zal reageren dan degene die hem draagt.
- Verzeker u er voor het gebruik van dat de gordels goed zijn aangebracht en afgesteld en dat de gespen vastzitten.
- Gebruik de draagzak voor niet meer dan één kind tegelijk.
- Controleer altijd of er genoeg ruimte is rondom het gezicht van het kind, zodat het voldoende lucht krijgt.
- Gebruik de draagzak niet als er onderdelen stuk of gescheurd zijn of ontbreken.
- Voeg geen accessoires, reserveonderdelen of componenten toe aan de draagzak die niet door de fabrikant geleverd zijn.
- Deze draagzak mag uitsluitend door een



volwassene worden gebruikt.

- Gebruik het product niet om het kind in de auto te vervoeren.
- Gebruik het product niet tijdens het besturen of als passagier van een motorvoertuig
- De draagzak mag niet gebruikt worden wanneer u kookt of schoonmaakwerkzaamheden uitvoert, om het kind niet bloot te stellen aan warmtebronnen of chemische stoffen.
- Wij raden u aan om te gaan zitten voordat u het kind in de draagzak plaatst of uit de draagzak haalt.

ONDERDELEN VAN DE DRAAGZAK (afb. ZIJDE A, afb. ZIJDE B)

- A. Paneel draagzak
- B. Schouderriemen
- C. Zitting van de draagzak
- D. Knopen om de capuchon te bevestigen
- E. Steun
- F. Buikband
- G. Gesp met riem voor regelen van de buikband
- H. Elastiek voor vastzetten gesp van de buikband
- I. Gespen voor het afstellen van de steun
- J. Gespen met riem voor dubbele afstelling van de schouderriemen
- K. Elastiek voor vastzetten gespen van de schouderriemen
- L. Capuchon
- M. Knoopsgaten om de capuchon te bevestigen
- N. Trekkoord voor afstellen zitting
- O. Gespen voor regelen lengte van paneel

TIPS VOOR HET REINIGEN EN HET ONDERHOUD REINIGEN

Houd u aan de instructies op het wasetiket. Controleer de stevigheid van de stof en de naden na iedere wasbeurt.



Handwas in koud water



Niet bleken



Niet in de droogtrommel drogen



Niet strijken



Niet chemisch laten reinigen

ONDERHOUD

Controleer de draagzak regelmatig op eventuele losse naden, beschadigingen of ontbrekende delen. Gebruik het product in dit geval niet.

EERSTE GEBRUIK:

1. Het is raadzaam voor het eerste gebruik de zitting af te stellen met behulp van het trekkoord N door de draagzak op een vlakke ondergrond te plaatsen, het kind op de draagzak te leggen en het trekkoord af te stellen (afb. 1).

FRONTAAL DRAGEN - MET GEZICHTJE NAAR MAMA GERICHT

WAARSCHUWING: doe de draagzak altijd om voordat u het kind erin zet.

HOE DE DRAAGZAK OM TE DOEN

2. Maak de buikband F vast (afb. 2A) en stel de lengte ervan af met de gesp G (afb. 2B).

WAARSCHUWING: Vergrendel de gesp door hem door het elastiekje H te steken (afb. 2C).

HET KIND IN DE DRAAGZAK ZETTEN

WAARSCHUWING: Het is raadzaam om te zitten terwijl u het kind in de draagzak plaatst, of om deze handeling op een stabiel en vlak oppervlak uit te voeren, zodat onverwachte bewegingen van het kind niet tot problemen leiden.

WAARSCHUWING: Alvorens het kind in de draagzak te zetten controleert u of u alle eerdere handelingen correct heeft uitgevoerd.

WAARSCHUWING: Ondersteun het kind stevig, terwijl u deze handeling verricht.

3. Neem het kind in uw armen en plaats het tussen het paneel en de steun E (fig. 3A). Sluit vervolgens de gespen van de beensteunen I (fig. 3B)

4. Stel de beenopening af op de lichaamsbouw van het kind met behulp van de gespriempjes I (afb. 4).

Opmerking: De minimumbreedte van de beenopening wordt verkregen door de gesp af te stellen tot het grijze merkteken dat op de riem is gestikt.

WAARSCHUWING: Zorg ervoor dat de beentjes van het kind zich aan weerszijden van de zitting en in de steun bevinden.

WAARSCHUWING: Zodra het kind in de draagzak zit, stelt u de gespen I in op de meest geschikte positie voor de lichaamsbouw van het kind. Zorg ervoor dat het bevestigingssysteem nooit te los of te strak zit.

DE DRAAGZAK BEVESTIGEN

Om het bevestigen te vergemakkelijken, raden wij aan de schouderriemen langer in te stellen alvorens ze aan te trekken

5. Plaats een van de schouderriemen over de schouder zodat deze achter de rug valt (afb. 5A). Pak met de andere hand de dubbel verstelbare gesp J vast en maak deze aan de andere kant vast (afb. 5B). Doe hetzelfde voor de tweede schouderriem.
6. Om de schouderriemen af te stellen, trekt u de riemen op de mouw van de dubbel verstelbare gespen J aan. Trek de riem eerst naar voren en haak vervolgens het veiligheidselastiek aan de gesp (fig. 6). Gebruik de achterste riem (fig.7) voor verdere afstelling.

DE DRAAGZAK AFSTELLEN

De draagzak is zo ontworpen dat hij kan worden afgesteld op de lichaamsbouw van elke ouder en op kinderen tijdens de groei.

7. Met de dubbel verstelbare gespen J kan (naast de lengte van de schouderriemen) ook de maat van de draagzak worden aangepast aan de lichaamsbouw van het kind (afb. 6 - 7).
8. Met het trekkoord N aan de onderkant van de draagzak kunt u de breedte van het zitje aanpassen aan de grootte van het kind. Zo wordt het kind altijd goed ondersteund en bevinden de beentjes zich altijd in de juiste positie. (Afb. 8).
9. Met de gespen O aan de zijanten van het voorpaneel kunt u de lengte van het paneel aanpassen aan de werkelijke lengte van het kind (afb. 9). controleer altijd of er genoeg ruimte is rondom het gezicht van het kind, zodat het voldoende lucht krijgt.

FUNCTIE VAN DE CAPUCHON

De capuchon kan op twee verschillende hoogtes worden be-



vestigd:

10. Wanneer de capuchon niet als zodanig wordt gebruikt, kan hij aan de onderste knoopsgaten worden gehaakt. De knoop van de capuchon kan onder de schouderriem worden doorgestoken en van buitenaf worden vastgehaakt om de nek van het kind extra steun te geven (fig. 10).
11. Bevestigd aan de bovenste knoopsgaten, beschermt de capuchon het kind tegen de zon of tijdens het slapen; Voor het gebruik is het raadzaam slechts één knoop vast te maken. Zo is het kind beschermd en houdt u toch oogcontact met het kind (afb. 11).

WAARSCHUWING: controleer altijd of er genoeg ruimte is rondom het gezicht van het kind, zodat het voldoende lucht krijgt.

HET KIND UIT DE DRAAGZAK HALEN

WAARSCHUWING: het is raadzaam om deze handelingen zittend uit te voeren.

12. Ondersteun het kind goed, maak de gespen van beide schouderriemen los en brengt u ze naar voren (afb. 12)
13. Maak de gespen van de beensteun los (afb. 13) voordat u het kind uit de draagzak haalt.

GARANTIE

Het product is gegarandeerd tegen elk gebrek aan overeenstemming onder normale gebruiksomstandigheden in overeenstemming met de gebruiksaanwijzing.

De garantie is dus niet geldig in geval van schade veroorzaakt door oneigenlijk gebruik, slijtage of toevallige gebeurtenissen. Voor de duur van de garantie inzake non-conformiteit verwijzen we naar de specifieke richtlijnen en de nationale normen die van toepassing zijn in het land van aankoop, indien deze voorzien zijn.

PL INSTRUKCJA UŻYTKOWANIA

Nosidełko Skin Fit zostało specjalnie opracowane w celu jak najlepszego zaspokojenia potrzeb rosnącego dziecka oraz jego komfortu. Produkt zaprojektowano w taki sposób, aby zawsze spełniał wymogi ergonomii dziecka.

WAŻNE - PROSIMY PRZECZYTAĆ UWAŻNIE I ZACHOWAĆ INSTRUKCJĘ, ABY MÓC Z NIEJ KORZYSTAĆ W PRZYSZŁOŚCI.

OSTRZEŻENIE: ABY ZAPOBIEC NIEBEZPIECZEŃSTWU UDUSZENIA, PRZED UŻYCIEM NALEŻY USUNĄĆ WSZYSTKIE PLASTIKOWE OPAKOWANIA, KTÓRE POWINNY ZOSTAĆ ZNISZCZONE LUB PRZECHOWYWANE POZA ZASIĘGIEM DZIECI.

OSTRZEŻENIA

- **OSTRZEŻENIE:** ZAGROŻENIE UPADKIEM, ZADŁAWIENIEM I UDUSZENIEM.
- **OSTRZEŻENIE :** Upewnić się, że użytkownicy nosidełka znają dokładny sposób jego działania. Nie pozwalać na używanie produktu osobom, które nie przeczytały wcześniej i nie zrozumiały w pełni ostrzeżeń oraz instrukcji.
- Upewnić się, że wszyscy użytkownicy posiadają zdolności fizyczne niezbędne do używania tego produktu.
- **OSTRZEŻENIE :** Nieprzestrzeganie poniższych instrukcji może zagrozić bezpieczeństwu waszego dziecka.
- **OSTRZEŻENIE :** Zachować ostrożność podczas nachylania i wychylania się.
- **OSTRZEŻENIE :** To nosidełko nie nadaje się do użytku podczas zajęć sportowych.
- **OSTRZEŻENIE:** Twoją równowagę może być zakłócona ruchami Twoimi i dziecka.

- **OSTRZEŻENIE :** Nosidełko zakładać zawsze przed umieszczeniem w nim dziecka.
- **OSTRZEŻENIE :** Używając nosidełka nie rozpinąć nigdy pasa brzuszego przed wyjęciem dziecka.
- **OSTRZEŻENIE :** Zachować ostrożność podczas użytkowania nosidełka w otoczeniu domowym (np. nie nosić gorących napojów, jeżeli mamy założone nosidełko z dzieckiem, trzymać się z dala od źródeł ciepła, których dziecko mogłoby dotknąć).
- **OSTRZEŻENIE :** W trakcie używania nosidełka nadzoruj swoje dziecko.
- **OSTRZEŻENIE :** Zakres użytkowania: nosidełko można używać już od urodzenia do 9 kg wagi.
- W przypadku noworodków o niskiej wadze i dzieci wymagających szczególnej opieki medycznej, przed użyciem produktu należy zasięgnąć opinii pediatry.
- Dziecko, które nie jest jeszcze w stanie samodzielnie utrzymać uniesionej główki i pleców w pozycji pionowej (czyli mniej więcej do 6. miesiąca życia), należy nosić przodem do noszącej go osoby ("przodem do mamy").
- **OSTRZEŻENIE :** Nigdy nie pozostawiać dziecka w nosidełku bez opieki, jeśli nosidełko nie jest założone.
- Należy stosować nosidełko tylko w pozycji stojącej lub podczas przemieszczania się.
- Należy pamiętać, że dzieci szybciej reagują na zmiany temperatury niż dorośli.
- Przed przystąpieniem do użytkowania należy upewnić się, czy pasy zostały prawidłowo umieszczone i wyregulowane oraz czy zostały zapięte sprzączki.
- Nosidełko służy do przenoszenia tylko jednego dziecka.
- Zawsze sprawdzać, czy wokół buzi dziecka jest wystarczająco dużo wolnego miejsca, aby zapewnić dopływ dużej ilości powietrza.
- Nie używać nosidełka, jeśli jakkolwiek jego element został uszkodzony, rozerwany lub zgubiony.



- Nie montować na nosidełku akcesoriów, części zamiennych oraz elementów, które nie zostały dostarczone przez producenta.
- Nosidełko powinno być obsługiwane tylko przez osobę dorosłą.
- Nie używać produktu do przewożenia dziecka w samochodzie.
- Nie używać produktu podczas prowadzenia motocykla ani podczas jazdy na miejscu pasażera motocykla
- Nosidełko nie może być używane podczas gotowania bądź sprzątanania, aby nie narażać dziecka na działanie ciepła lub substancji chemicznych.
- Na czas wkładania dziecka do nosidełka lub wyjmowania z niego dziecka zaleca się uśiąść.

ELEMENTY NOSIDEŁKA (rys. STRONA A i rys. STRONA B)

- A. Panel nośny nosidełka
- B. Pasy naramienne
- C. Siedzisko nosidełka
- D. Guziki do zapinania kaptura
- E. Podparcie
- F. Pas brzuszny
- G. Sprzączka z taśmą do regulacji pasa brzusznego
- H. Elastyczna szlufka blokująca sprzączkę pasa brzusznego
- I. Sprzączki do regulacji podparcia
- J. Sprzączki z taśmą z podwójną regulacją do regulowania pasów naramiennych
- K. Elastyczna szlufka blokująca sprzączki pasów naramiennych
- L. Kaptur
- M. Otwory do zapinania kaptura
- N. Ściągacz do regulacji siedziska
- O. Sprzączki do regulacji długości panelu nośnego

ZALECENIA DOTYCZĄCE CZYSZCZENIA I KONSERWACJI CZYSZCZENIE

Zastosować się do instrukcji przytoczonych na wszywcye. Po każdym praniu należy sprawdzić wytrzymałość tkaniny oraz szwów.



Prac ręcznie w zimnej wodzie



Nie stosować wybielaczy



Nie suszyć mechanicznie



Nie prasować



Nie prac chemicznie

KONSERWACJA

Okresowo kontrolować nosidełko; sprawdzać, czy nie jest ono rozprute, uszkodzone oraz czy nie brakuje elementów składowych. Jeśli tak, produkt nie powinien być używany.

PIERWSZE UŻYCIĘ:

1. Przy pierwszym użyciu zaleca się, aby wyregulować siedzisko za pomocą specjalnego ściągacza N. W tym celu należy

umieścić nosidełko na płaskiej powierzchni, ułożyć dziecko i wyregulować ściągacz (rys. 1).

NOSZENIE Z PRZODU - PRZODEM DO MAMY

OSTRZEŻENIE: zawsze zakładać nosidełko przed umieszczeniem w nim dziecka.

JAK NOSIĆ NOSIDEŁKO

2. Zaczepić pas brzuszny F (rys. 2A) i wyregulować jego szerokość, działając na sprzączkę G (rys. 2B).

OSTRZEŻENIE: Zablokować sprzączkę, przeciągając ją przez pierścień elastyczny H (rys. 2C).

JAK UMIESZCZAĆ DZIECKO W NOSIDEŁKU

OSTRZEŻENIE: W trakcie wkładania dziecka do nosidełka należy siedzieć lub stać na płaskiej i stabilnej powierzchni, tak by móc zapanować nad ewentualnymi nieprzewidzianymi ruchami dziecka.

OSTRZEŻENIE: Przed umieszczeniem dziecka w nosidełku należy sprawdzić, czy zostały prawidłowo wykonane opisane powyżej czynności.

OSTRZEŻENIE: W trakcie wykonywania tej czynności należy dobrze przytrzymywać dziecko.

3. Wziąć dziecko na ręce i umieścić je pomiędzy panelem nośnym i podparciem E (rys. 3A), a następnie w kolejnym kroku zapiąć sprzączki w strefie nóg I (rys. 3B)

4. Wyregulować otwór na nóżki za pomocą odpowiednich taśm przy sprzączkach I, dostosowując do budowy ciała dziecka (rys. 4).

Uwaga: Minimalną szerokość otworu na nogę uzyskuje się przez dopasowanie sprzączki do szarego odnośnika wyszytego na pasie.

OSTRZEŻENIE: Upewnić się, że nóżki dziecka znajdują się okraikiem na siedzisku, włożone do podparcia.

OSTRZEŻENIE: Po umieszczeniu dziecka w nosidełku wyregulować klamry I w pozycji, która najlepiej odpowiada budowie dziecka, tak aby system przytrzymujący nigdy nie był zbyt luźny, ani zbyt ciasny.

ZAPINANIE NOSIDEŁKA

Aby ułatwić czynność zaleca się wydłużenie pasów naramiennych przed ich założeniem

5. Umieścić jeden z pasów naramiennych na ramieniu tak, aby opadał z tyłu na plecy (rys. 5A), drugą ręką chwycić klamrę J z podwójną regulacją i zapiąć ją po przeciwnym boku (rys. 5B). Powtórzyć tę samą czynność dla drugiego pasa naramiennego

6. Aby wyregulować pasy naramienne, pociągnąć taśmy otworów na ręce sprzączek J z podwójną regulacją. Zaleca się, aby najpierw pociągnąć taśmę do przodu i zaczepić gumkę zabezpieczającą na sprzączce (rys.6). W celu dalszej regulacji należy wyregulować tylną taśmę (rys.7).

JAK REGULOWAĆ NOSIDEŁKO

Nosidełko zostało zaprojektowane tak, aby dopasowywało się do każdej budowy ciała rodziców i dzieci, w każdym momencie ich wzrostu.

7. Sprzączki J z podwójną regulacją - poza długością pasów naramiennych - umożliwiają dopasowanie rozmiaru nosidełka do budowy ciała dziecka (rys. 6 - 7).

8. Ściągacz regulacyjny N znajdujący się na dole nosidełka umożliwi regulację szerokości siedziska w zależności od rozmiaru dziecka, zapewniając tym samym zawsze optymalne podtrzymanie i prawidłową pozycję nóg. (Rys. 8).

9. Sprzączki O po bokach panelu frontowego pozwalają dopasować długość panelu do rzeczywistego wzrostu dziecka (rys. 9). zawsze sprawdzać, czy wokół bazi dziecka jest wystar-



czająco dużo wolnego miejsca, aby zapewnić dopływ dużej ilości powietrza.

ZASTOSOWANIE KAPTURA

Kaptur można zapiąć na dwóch różnych wysokościach:

10. Kaptur, jeśli nie jest wykorzystywany, możemy zaczepić o dolne pętelki. Aby kaptur był bardziej kompaktowy, przelóż guzik pod paskiem na ramię i zaczep go od zewnątrz, aby zapewnić dodatkowe wsparcie dla szyi dziecka (rys. 10).
11. Po zapięciu w górnych otworach kaptur chroni dziecko przed słońcem lub w czasie snu; W trakcie użytkowania zaleca się zamocowanie jednego guzika, aby zapewnić prywatność, zachowując kontakt wzrokowy z dzieckiem (rys. 11).

OSTRZEŻENIE: zawsze sprawdzać, czy wokół buzi dziecka jest wystarczająco dużo wolnego miejsca, aby zapewnić dopływ dużej ilości powietrza.

WYJMOWANIE DZIECKA Z NOSIDEŁKA

OSTRZEŻENIE: zaleca się usiąść na czas wykonywania tych czynności.

12. Przytrzymując mocno dziecko, odpiąć klamry obu pasów naramiennych i przelżyć je do przodu (rys. 12)
13. Odpiąć sprzączki w strefie podparcia nóg (rys. 13) przed wyjęciem dziecka.

GWARANCJA

Produkt ma gwarancję na wszystkie wady zgodności w normalnych warunkach użytkowania, zgodnych z podanymi w instrukcji.

Gwarancja nie będzie miała natomiast zastosowania w przypadku uszkodzeń powstałych w wyniku niewłaściwego użytkowania, zużycia lub przypadkowych zdarzeń.

Informacje na temat okresu gwarancyjnego na wady zgodności można znaleźć we właściwych przepisach krajowych, obowiązujących w kraju zakupu (tam, gdzie dotyczy).

EL ΟΔΗΓΙΕΣ ΧΡΗΣΗΣ

Ο μάρσιπος Skin Fit έχει μελετηθεί ειδικά για να ικανοποιεί με τον καλύτερο τρόπο τις ανάγκες ανάπτυξης και άνεσης του παιδιού. Πράγματι, το προϊόν έχει σχεδιαστεί με τέτοιο τρόπο ώστε να σέβεται πάντα την εργονομία του παιδιού.

ΣΗΜΑΝΤΙΚΟ - ΔΙΑΒΑΤΕ ΠΡΟΣΕΚΤΙΚΑ ΤΙΣ ΟΔΗΓΙΕΣ ΚΑΙ ΦΥΛΑΞΤΕ ΤΕΣ ΓΙΑΤΙ ΜΠΟΡΕΙ ΝΑ ΤΙΣ ΧΡΕΙΑΣΤΕΙΤΕ ΣΤΟ ΜΕΛΛΟΝ.

ΠΡΟΣΟΧΗ: ΓΙΑ ΝΑ ΑΠΟΦΥΓΕΤΕ ΤΟΝ ΚΙΝΔΥΝΟ ΑΣΦΥΞΙΑΣ, ΠΡΙΝ ΑΠΟ ΤΗ ΧΡΗΣΗ ΑΦΑΙΡΕΣΤΕ ΟΠΟΙΑΔΗΠΟΤΕ ΠΛΑΣΤΙΚΗ ΣΥΣΚΕΥΑΣΙΑ ΠΟΥ ΘΑ ΠΡΕΠΕΙ ΣΤΗ ΣΥΝΕΧΕΙΑ ΝΑ ΚΑΤΑΣΤΡΕΨΕΤΕ Ή ΝΑ ΤΗΝ ΦΥΛΑΞΕΤΕ ΜΑΚΡΙΑ ΑΠΟ ΤΑ ΠΑΙΔΙΑ.

ΠΡΟΕΙΔΟΠΟΙΗΣΕΙΣ

- **ΠΡΟΣΟΧΗ:** ΚΙΝΔΥΝΟΣ ΠΤΩΣΗΣ, ΠΝΙΓΜΟΎ ΚΑΙ ΣΤΡΑΓΓΑΛΙΣΜΟΎ.
- **ΠΡΟΣΟΧΗ:** Βεβαιωθείτε ότι όσοι χρησιμοποιούν το μάρσιπο γνωρίζουν ακριβώς τη λειτουργία του. Μην επιτρέπτε σε κανένα να χρησιμοποιεί το προϊόν αν προηγουμένως δεν έχει διαβάσει και κατανοήσει πλήρως τις προειδοποιήσεις και τις οδηγίες.
- Βεβαιωθείτε ότι όλοι οι χρήστες διαθέτουν τις απαιτούμενες φυσικές ικανότητες για τη χρήση του συγκεκριμένου προϊόντος.
- **ΠΡΟΣΟΧΗ:** Η αδυναμία τήρησης των οδηγιών που ακολουθούν μπορεί να θέσει σε κίνδυνο την ασφάλεια του παιδιού σας.
- **ΠΡΟΣΟΧΗ:** Προσέχετε όταν σκύβετε ή τεντώνεστε προς εμπρός.
- **ΠΡΟΣΟΧΗ:** Μην χρησιμοποιείτε τον μάρσιπο όταν κάνετε σπορ.
- **ΠΡΟΣΟΧΗ:** Η ισορροπία σας μπορεί να επηρεαστεί από τις κινήσεις του παιδιού

ή τις δικές σας.

- **ΠΡΟΣΟΧΗ:** Περνάτε πάντα τον μάρσιπο στους ώμους σας πριν τοποθετήσετε το παιδί στο εσωτερικό του.
- **ΠΡΟΣΟΧΗ:** Όταν χρησιμοποιείτε το μάρσιπο, ποτέ μην αφαιρείτε τη ζώνη γύρω από τη μέση πριν βγάλετε το παιδί.
- **ΠΡΟΣΟΧΗ:** Να είστε προσεκτικοί όταν χρησιμοποιείτε τον μάρσιπο στο σπίτι (π.χ. μην χειρίζεστε ζεστά ροφήματα όταν φοράτε τον μάρσιπο με το μωρό, κρατήστε τον μακριά από πηγές θερμότητας που θα μπορούσαν να έρθουν σε επαφή με το μωρό).
- **ΠΡΟΣΟΧΗ:** Κατά τη χρήση του μάρσιπου να ελέγχετε το παιδί σας.
- **ΠΡΟΣΟΧΗ:** Ζώνη χρήσης: ο μάρσιπος μπορεί να χρησιμοποιηθεί από τη γέννηση και έως και 9 κιλά.
- Για τα ελλιποβαρή νεογόννητα και τα παιδιά με ιατρικές συνταγές, ζητήστε τη συμβουλή ενός παιδίατρου πριν χρησιμοποιήσετε το προϊόν.
- Το παιδί όταν δεν είναι σε θέση να κρατήσει ακόμη το κεφάλι του όρθιο και τους ώμους σε κάθετη θέση, (ενδεικτικά μέχρι τον έκτο 6^ο μήνα), πρέπει να μεταφέρεται με το πρόσωπο στραμμένο προς αυτόν που το μεταφέρει «Μεταφορά με το πρόσωπο προς τη μαμά».
- **ΠΡΟΣΟΧΗ:** Όταν δε φοράτε το μάρσιπο, μην αφήνετε ποτέ το παιδί στο εσωτερικό του χωρίς επίβλεψη.
- Χρησιμοποιείτε το Μάρσιπο μόνο όταν είστε όρθιοι ή περπατάτε.
- Να θυμάστε ότι το παιδί στο εσωτερικό του Μάρσιπου, θα αντιδράσει στις κλιματολογικές αλλαγές πριν από εκείνον που το μεταφέρει.
- Πριν από τη χρήση, βεβαιωθείτε ότι οι ιμάντες είναι τοποθετημένοι και ρυθμισμένοι σωστά και οι αγκράφες έχουν κλείσει.
- Μην χρησιμοποιείτε το Μάρσιπο με περισσότερα από ένα παιδί κάθε φορά.
- Ελέγχετε πάντα ότι υπάρχει χώρος γύρω από το πρόσωπο του παιδιού, έτσι ώστε να αερίζεται επαρκώς.



- Μη χρησιμοποιείτε το Μάρσιπο αν ορισμένα τμήματα είναι σπασμένα, σχισμένα ή απουσιάζουν.
- Μην εφαρμόζετε στο Μάρσιπο εξαρτήματα, ανταλλακτικά ή στοιχεία που δεν προμηθεύονται από τον κατασκευαστή.
- Αυτός ο Μάρσιπος πρέπει να χρησιμοποιείται αποκλειστικά από έναν ενήλικα.
- Μη χρησιμοποιείτε το προϊόν για τη μεταφορά του παιδιού στο αυτοκίνητο.
- Μη χρησιμοποιείτε το προϊόν ενώ οδηγείτε ή εάν είστε συνεπιβάτης σε μοτοσυκλέτα.
- Ο μάρσιπος δεν μπορεί να χρησιμοποιηθεί όταν μαγειρεύετε ή όταν κάνετε καθαριότητα στο σπίτι, για να μην εκτίθεται σε πηγές θερμότητα ή χημικές ουσίες.
- Ενώ κάνετε τις ενέργειες για να βάλετε ή να βγάλετε το μωρό από το μάρσιπο συνιστάται να κάθεστε.

ΜΕΡΗ ΜΑΡΣΙΠΟΥ (εικ. ΠΛΕΥΡΑ Α και εικ. ΠΛΕΥΡΑ Β)

- A. Πάνελ μάρσιπου
- B. Βάτες
- C. Κάθισμα μάρσιπου
- D. Κουμπιά για τη σύνδεση της κουκούλας
- E. Υποστήριγμα συγκράτησης
- F. Ζώνη μέσης
- G. Αγκράφα με ιμάντα για τη ρύθμιση του οριζόντιου τμήματος της ζώνης (κοιλιακό)
- H. Ελαστικό ασφάλισης αγκράφας οριζόντιου τμήματος ζώνης (κοιλιακό)
- I. Αγκράφες για την ασφάλιση του οριζόντιου τμήματος της ζώνης (κοιλιακό)
- J. Αγκράφες με ιμάντα διπλής ρύθμισης για βάτες
- K. Ελαστικό ασφάλισης αγκραφών βατών
- L. Κουκούλα
- M. Σχιμές για τη σύνδεση της κουκούλας
- N. Κορδόνι για τη ρύθμιση του καθίσματος
- O. Αγκράφες για τη ρύθμιση του μήκους πάνελ

ΣΥΜΒΟΥΛΕΣ ΓΙΑ ΤΟΝ ΚΑΘΑΡΙΣΜΟ ΚΑΙ ΤΗ ΣΥΝΤΗΡΗΣΗ ΚΑΘΑΡΙΣΜΟΣ

Ακολουθήστε τις οδηγίες που αναγράφονται στην ετικέτα πλυσίματος. Μετά από κάθε πλύσιμο, ελέγξτε το ύφασμα και τις ραφές.



Πλύνετε στο χέρι με κρύο νερό



Μην χρησιμοποιείτε χλωρίνη



Μην στεγνώνετε στο στεγνωτήρα



Μην το σιδερώνετε



Μην κάνετε στεγνό καθάρισμα

ΣΥΝΤΗΡΗΣΗ

Ελέγχετε τακτικά το Μάρσιπο για να διαπιστώσετε αν κάποια τμήματά του έχουν ξηλωθεί, καταστραφεί ή απουσιάζουν. Στην

περίπτωση αυτή μη χρησιμοποιείτε το προϊόν.

ΠΡΩΤΗ ΧΡΗΣΗ:

1. Για την πρώτη χρήση, συνιστάται να ρυθμίσετε το κάθισμα χρησιμοποιώντας το ειδικό κορδόνι περισφίξης N τοποθετώντας τον μάρσιπο σε μια επίπεδη επιφάνεια, ξαπλώστε το παιδί και προχωρήστε στη ρύθμιση του κορδονιού (εικ. 1).

ΜΠΡΟΣΤΙΝΗ ΜΕΤΑΦΟΡΑ - ΜΕ ΤΟ ΠΡΟΣΩΠΟ ΠΡΟΣ ΤΗ ΜΑΜΑ

ΠΡΟΣΟΧΗ: Να φοράτε πάντα το μάρσιπο πριν τοποθετήσετε το παιδί.

ΠΩΣ ΦΟΡΙΕΤΑΙ Ο ΜΑΡΣΙΠΟΣ

2. Συνδέστε τη ζώνη μέσης F (εικ. 2A) και ρυθμίστε το πλάτος χρησιμοποιώντας την αγκράφα G (εικ. 2B).

ΠΡΟΣΟΧΗ: ασφαλίστε την αγκράφα περνώντας την μέσα από το λάστιχο H (εικ. 2C).

ΠΩΣ ΝΑ ΤΟΠΟΘΗΤΗΣΕΤΕ ΤΟ ΠΑΙΔΙ ΣΤΟ ΕΣΩΤΕΡΙΚΟ ΤΟΥ ΜΑΡΣΙΠΟΥ

ΠΡΟΣΟΧΗ: Συνιστάται να κάνετε όλες τις ενέργειες τοποθέτησης του παιδιού στον μάρσιπο ενώ θα είστε καθισμένοι ή χρησιμοποιώντας μια επίπεδη και σταθερή επιφάνεια, έτσι ώστε να μπορείτε να διαχειριστείτε τις απρόβλεπτες κινήσεις του παιδιού.

ΠΡΟΣΟΧΗ: Πριν τοποθετήσετε το παιδί στο μάρσιπο βεβαιωθείτε ότι εκτελέσατε σωστά τις προηγούμενες ενέργειες.

ΠΡΟΣΟΧΗ: Κρατήστε σταθερά το παιδί ενώ εκτελείτε αυτή την ενέργεια.

3. Πάρτε το παιδί στην αγκαλιά σας, τοποθετήστε το ανάμεσα στο πάνελ και το υποστήριγμα συγκράτησης E (εικ.3A) και μετά προχωρήστε στη σύνδεση των αγκραφών συγκράτησης των ποδιών I (εικ. 3B)

4. Ρυθμίστε το άνοιγμα των ποδιών χρησιμοποιώντας τους ειδικούς ιμάντες των αγκραφών I ανάλογα με τον σωματότυπο του παιδιού (εικ. 4).

Σημείωση: Το ελάχιστο πλάτος της διόδου των ποδιών επιτυγχάνεται ρυθμίζοντας την αγκράφα μέχρι το γκρι σημάδι αναφοράς που είναι ραμμένο στον ιμάντα.

ΠΡΟΣΟΧΗ: Βεβαιωθείτε ότι τα πόδια του παιδιού περνούν ανάμεσα από το κάθισμα και μέσα από το υποστήριγμα συγκράτησης.

ΠΡΟΣΟΧΗ: Μόλις το μωρό τοποθετηθεί μέσα στον μάρσιπο, προσαρμόστε τις αγκράφες I στη θέση που ταιριάζει καλύτερα στον σωματότυπο του παιδιού, έτσι ώστε το σύστημα συγκράτησης να μην είναι ποτέ πολύ φαρδύ ή πολύ σφικτό.

ΠΩΣ ΣΥΝΔΕΕΤΑΙ Ο ΜΑΡΣΙΠΟΣ

Για να διεκολυνθεί αυτή η εργασία συνιστάται να επιμηκύνετε τις βάτες πριν τις τοποθετήσετε

5. Τοποθετήστε μία από τις βάτες στον ώμο έτσι ώστε να πέφτει πίσω από την πλάτη (εικ. 5A) και πιάστε με το αντίθετο χέρι τη διπλή ρυθμιζόμενη αγκράφα J και συνδέστε την στην απέναντι πλευρά (εικ. 5B). Απαναλάβετε την ίδια ενέργεια για τη δεύτερη βάτα

6. Για να προσαρμόσετε τις βάτες, τραβήξτε τους ιμάντες γύρω από τη μασχάλη των αγκραφών J διπλής ρύθμισης. Συνιστάται να προχωρήσετε τραβώντας πρώτα τον ιμάντα προς τα εμπρός και στερεώνοντας το λάστιχο ασφαλείας στην αγκράφα (εικ. 6). Για περαιτέρω ρύθμιση χρησιμοποιήστε τον πίσω ιμάντα (εικ. 7).

ΠΩΣ ΡΥΘΜΙΖΕΤΑΙ Ο ΜΑΡΣΙΠΟΣ

Ο μάρσιπος έχει σχεδιαστεί για να προσαρμόζεται σε γονείς οποιουδήποτε σωματώπου και σε παιδιά, κάθε στιγμή της ανάπτυξής τους.



7. Οι αγκράφες J διπλής ρύθμισης - πέραν του μήκους των βατών - επιτρέπουν να ρυθμιστεί το μέγεθος του μάρσιπου προσαρμόζοντάς τον στον σωματότυπο του παιδιού (εικ. 6 - 7).
8. Το κορδόνι N τοποθετημένο στην κάτω πλευρά του μάρσιπου, επιτρέπει τη ρύθμιση του πλάτους του καθίσματος με βάση τον σωματότυπο του παιδιού, προκειμένου να εξασφαλίζει πάντα τη βέλτιστη στήριξη και τη σωστή θέση των ποδιών. (Εικ. 8).
9. Οι αγκράφες O που είναι τοποθετημένες στα πλαινά του μπροστινού πάνελ επιτρέπουν τη ρύθμιση του μήκους του πάνελ σε σχέση με το πραγματικό ύψος του παιδιού (εικ. 9). Ελέγχετε πάντα ότι υπάρχει χώρος γύρω από το πρόσωπο του παιδιού, έτσι ώστε να αερίζεται επαρκώς.

ΛΕΙΤΟΥΡΓΙΑ ΤΗΣ ΚΟΥΚΟΥΛΑΣ

Η κουκούλα μπορεί να συνδεθεί σε δύο διαφορετικά ύψη:

10. Όταν δεν χρησιμοποιείται ως κουκούλα μπορεί να αγκιστρωθεί στις κάτω σχισμές. Για μεγαλύτερη σταθερότητα, περάστε το κουμπί κάτω από τη βάτα και κουμπώστε από έξω για να δώσετε επιπλέον στήριξη στον λαιμό του παιδιού (εικ. 10).
11. Συνδεδεμένη στις επάνω σχισμές, η κουκούλα προστατεύει το παιδί από τον ήλιο ή ενώ κοιμάται; Για χρήση, συνιστάται να στερεώσετε ένα μόνο κουμπί για να διασφαλίσετε τη σωστή διακριτικότητα διατηρώντας παράλληλα οπτική επαφή με το παιδί (εικ. 11).

ΠΡΟΣΟΧΗ: Ελέγχετε πάντα ότι υπάρχει χώρος γύρω από το πρόσωπο του παιδιού, έτσι ώστε να αερίζεται επαρκώς.

ΠΩΣ ΝΑ ΒΓΑΛΕΤΕ ΤΟ ΠΑΙΔΙ ΑΠΟ ΤΟΝ ΜΑΡΣΙΠΟ

ΠΡΟΣΟΧΗ: ενώ κάνετε αυτές τις ενέργειες συνιστάται να καθίσετε.

12. Στηρίζοντας σταθερά το μωρό, αποσυνδέστε τις αγκράφες και των δύο βατών και φέрте τις προς τα εμπρός (εικ. 12)
13. Αποσυνδέστε τις αγκράφες από το υποστήριγμα συγκράτησης των ποδιών (εικ. 13) πριν βγάλετε το παιδί.

ΕΓΓΥΗΣΗ

Το προϊόν είναι εγγυημένο για τυχόν έλλειψη συμμόρφωσης υπό κανονικές συνθήκες χρήσης σύμφωνα με τις οδηγίες χρήσης. Συνεπώς, η εγγύηση δεν θα ισχύει, αν οι ζημιές οφείλονται σε ακατάλληλη χρήση, φθορά ή τυχαία γεγονότα.

Για ελαττώματα συμμόρφωσης κατά τη διάρκεια της εγγύησης, ανατρέξτε στις ειδικές διατάξεις των εθνικών κανονισμών που ισχύουν στη χώρα αγοράς, όπου ισχύουν.

TR KULLANIM TALİMATLARI

Skin Fit kanguru, çocuğunuzun gelişim ve konfor ihtiyaçlarını en iyi şekilde karşılamak üzere özel olarak tasarlanmıştır. Aslında ürün, çocuğunuz için her zaman ergonomik bir uyum sağlayacak şekilde tasarlanmıştır.

ÖNEMLİ! – DİKKATLİ BİR ŞEKİLDE OKUYUN VE İLERİDE BAŞVURMAK ÜZERE SAKLAYIN.

UYARI: BOĞULMA RİSKİNDEN KAÇINMAK İÇİN KULLANMADAN ÖNCE TÜM PLASTİK AMBALAJ MALZEMELERİNİ ÇIKARINIZ VE BUNLARI İMHA EDİNİZ VEYA ÇOCUKLARIN ULAŞAMAYACAĞI BİR YERDE MUHAFAZA EDİNİZ.

UYARILAR

- **UYARI:** Düşme, nefessiz kalma ve boğulma tehlikesi.
- **UYARI:** Kullanıcının, kangurunun nasıl güvenli bir şekilde kullanılması gerektiğini bildiğinden emin olunuz. Önceden tüm uyarıları ve talimatları okuyup anlamadığınız sürece hiç kimsenin ürünü kullanmasına izin vermeyiniz.
- Tüm kullanıcıların bu ürünü kullanmak için gerekli fiziksel becerilere sahip olduğundan emin olunuz.
- **UYARI:** Bu talimatlara uyulmaması, çocuğunuzun emniyetinden ödün verebilir.
- **UYARI:** Öne veya yana doğru eğildiğiniz veya yaslandığınız zaman dikkatli olunuz.
- **UYARI:** Bu taşıyıcının spor aktiviteleri sırasında kullanımı uygun değildir.
- **UYARI:** Dengeniz çocuğun ve sizin hareketinizden olumsuz etkilenebilir.
- **UYARI:** Çocuğu kangurunun içine yerleştirmeden önce kangurunun omuzlarınıza üzerinde tam olarak oturmasını sağlayınız.
- **UYARI:** Kanguruyu kullanırken çocuğunuzu içinden çıkarmadan önce asla bel kemerini açmayınız.

- **UYARI:** Kanguruyu ev ortamında kullanırken dikkat ediniz (örneğin; çocuk içinde olduğu halde kanguruyu takmışken elinize sıcak içecekler almayınız, çocukla temas edebilecek ısı kaynaklarından uzak durunuz).
- **UYARI:** Kanguruyu kullanırken, çocuğunuzu kontrol ediniz.
- **UYARI:** Kullanım aralığı: kanguru, doğumdan itibaren 9 kg ağırlığa ulaşıncaya kadar kullanılabilir.
- Hekim reçeteli, normalden az ağırlığa sahip olan çocuklar ve bebekler için bu ürünü kullanmadan önce bir hekime başvurunuz.
- Bebek başını dik ve omuzlarını dikey pozisyonda tutacak duruma gelene kadar ebeveyn bakan konumda taşınmalıdır (yaklaşık olarak 6 aylık olana kadar).
- **UYARI:** Kanguru omuzlarınızda değilken asla çocuğunuzu kangurunun içinde gözetimsiz olarak bırakmayınız.
- Kanguruyu sadece ayakta dururken veya yürürken kullanınız.
- Kanguruda taşınan çocuğun iklimsel değişikliklere, çocuğu taşıyan kişiden önce maruz kalacağını unutmayınız.
- Kullanımdan önce, kayışların vücuda oturduğunu ve düzgün şekilde ayarlandığını ve tokaların doğru konumunda sağlam bir şekilde sabitlendiğini kontrol ediniz.
- Kangurunun içine aynı anda birden fazla çocuk oturtmayınız.
- Her zaman çocuğun düzgün düzgünce nefes alabileceği şekilde yüzünün etrafında yeterli boşluğun olduğundan emin olunuz.
- Eğer herhangi bir parçası hasar görmüş, yırtılmış veya kayıp ise kanguruyu kullanmayınız.
- Kanguruya üretici tarafından verilmeyen ve onaylanmayan aksesuar, yedek parça veya bileşenler takmayınız.
- Bu kanguru sadece bir yetişkin tarafından kullanılmalıdır.
- Ürünü, çocuğun otomobilde yolculuk etmesi için kullanmayınız.

- Ürünü, motorlu bir taşıtı kullanırken veya motorlu bir taşıtta yolculuk yaparken kullanmayın.
- Isı kaynaklarına ya da kimyasallara maruziyeti önlemek için, kanguruyu yemek pişirirken ya da temizlik yaparken kullanmayınız.
- Bebeğinizi kanguruya yerleştirirken ve kangurudan çıkarırken oturmanız önerilir.





KANGURU BİLEŞENLERİ (Şekil TARAF A, Şekil TARAF B)

- A. Kanguru paneli
- B. Omuz kemerleri
- C. Kanguru oturma yeri
- D. Tenteyi sabitlemeye yönelik düğmeler
- E. Destek yastığı
- F. Bel kemeri ayarlama kayışı
- G. Bel kemeri ayarlama kayışı ile toka
- H. Bel kemeri ayarlama kayışına yönelik elastik şeridi sabitleyen toka
- I. Destek yastığı ayarlama tokaları
- J. İkili omuz ayarlama kayışına sahip tokalar
- K. Omuz kemerlerine yönelik elastik şeridi sabitleyen toka
- L. Tente
- M. Tenteyi sabitlemeye yönelik düğme delikleri
- N. Oturma yeri ayarı için büzme ipi
- O. Panel uzunluğunu ayarlamaya yönelik tokalar

TEMİZLİK VE BAKIM ÖNERİLERİ

TEMİZLİK

Kılıf etiketi üzerindeki talimatlara uyunuz. Temizlik sonrasında, kumaşın ve dikişlerin sağlamlığını her seferinde kontrol ediniz.

-  Elde yıkayınız
-  Ağartıcı kullanmayınız
-  Kurutma makinesinde kurutmayınız
-  Ütülemeyiniz
-  Kuru temizlemeye vermeyiniz

BAKIM

Eskimediyinden veya hasar görmediğinden ve hiçbir parçanın kaybolmadığından emin olmak için dikişleri ve kanguruyu düzenli olarak kontrol ediniz. Eğer eskiyen veya kaybolan bir parça varsa, ürünü kullanmayınız.

İLK KULLANIM:

1. Kanguruyu ilk kez kullandığınızda oturma yerini büzme ipi (N) yardımıyla ayarlamanız tavsiye edilir. Kanguruyu düz bir yüzeye yerleştiriniz, çocuğu içerisine koyunuz ve büzme ipini uygun şekilde ayarlayınız (Şekil 1).

ÖNDE TAŞIMA - EBEVEYNE DÖNÜK

UYARI: Çocuğunuz kangurunun içine yerleştirmeden önce kangurunun omuzlarının üzerinde tam olarak oturmasını sağlayınız.

KANGURU NASIL GİYİLİR

2. Bel kemerini (F) bağlayınız (Şekil 2A) ve tokayı (G) hareket ettirerek genişliği ayarlayınız (Şekil 2B).

UYARI: tokayı elastik şeride (H) geçirerek takınız (Şekil 2C).

ÇOCUĞUN KANGURUNUN İÇİNE YERLEŞTİRİLMESİ

UYARI: Çocuğın ani hareketlerini kontrol edebilmek için, oturur konumdayken ya da düz bir zemin üzerindeyken çocuğu kanguruya yerleştirmenizi tavsiye ederiz.

UYARI: Çocuğu kanguruya yerleştirmeden önce, önceki adımları doğru bir şekilde tamamladığınızdan emin olunuz.

UYARI: Bu işlemi yaparken çocuğunuzun emniyetini sağlayınız.

3. Çocuğu kaldırmız ve panel ile destek yastığı (E) arasına yerleştiriniz (Şekil 3A), ardından ara yastığı (I) ayarlayan ve bacakları yerinde tutan tokaları takınız (Şekil 3B)
4. Bacak açıklığını tokalı (I) şeritleri kullanarak çocuğın büyüklüğüne göre ayarlayınız (Şek. 4).

Not: Bacak deliğinin minimum boyutu, tokenın kemere dikilen gri işarete kadar ayarlanmasıyla ayarlanır.

UYARI: Çocuğın bacaklarının oturma yerinin iki yanına açılmış olduğundan ve destek yastığının içine girdiğinden emin olunuz.

UYARI: Çocuk kanguruya yerleştirildiğinde, tokaları (I) destek yastığı ne aşırı geniş ne de aşırı dar olacak şekilde çocuğın büyüklüğüne göre en uygun pozisyonda ayarlayınız.

KANGURU NASIL SABİTLENİR

Kanguruyu giymeden önce omuz kemerlerini uzatılması bu adımı kolaylaştıracaktır.

5. Omuz kemerlerinden birini sırtınızın arkasına düşecek şekilde omzunuza yerleştiriniz (Şekil 5A), ardından diğer elinizi kullanarak ikili ayar tokasını (J) kavrayınız ve karşı taraftan sabitleyiniz (Şekil 5B). Aynısını diğer omur kemeri için yapınız
6. Omuz kemerlerini ayarlamak için ikili ayar J tokalarının kol deliği kemerlerini çekin. Önce kemeri öne doğru çekerek ve emniyet lastiğini tokaya sabitleyerek ilerlemeniz önerilir (şek. 6). Daha fazla ayar için arka kemer üzerinde işlem yapın (şek.7).

KANGURU NASIL AYARLANIR

Kanguru, her bedende ebeveyne ve büyüme çağının her evresindeki çocuklara uyacak şekilde tasarlanmıştır.

7. İkili ayar tokaları (J) kangurunun boyutunu çocuğın büyüklüğüne (Şekil 6 - 7) ve omuz kemerlerinin uzunluğuna göre uyarlayarak ayarlamayı sağlar.
8. Kangurunun alt kısmında bulunan büzme ipi (N), oturma yerinin enini çocuğunuzun bedenine göre ayarlamaya ve en iyi desteği ve bacaklar için doğru konumu sağlamanıza izin verir. (Şekil 8).
9. Ön panelin her iki yanındaki tokalar (O), panel uzunluğunun çocuğın gerçek boyuna göre ayarlanmasına izin verir (Şekil 9). Çocuğunuzun düzgünce nefes alabileceği şekilde, yüzünün etrafında yeterli boşluk bulunduğundan daima emin olunuz.

BAŞLIK İŞLEMLERİ

Tente iki farklı yükseklikte takılabilir:

10. Başlık olarak kullanılmadığı zamanlarda alt yuvalara sabitlenebilir. Daha kompakt hale getirmek için, düğmeyi omuz kemerinin altından geçirin ve bebeğın boynuna ek destek sağlamak için dışarıdan sabitleyin (şek. 10).

11. Tente üst düğme deliklerine takıldığı zaman, çocuğu uyku sırasında ve güneşten korur. Kullanım sırasında, çocukla görsel teması sürdürürken uygun şekilde mahremiyeti temin etmek için yalnızca bir düğmeyi iliklemeniz önerilir (Şekil 11).

UYARI: Çocuğunuzun düzgünce nefes alabileceği şekilde, yüzünün etrafında yeterli boşluk bulunduğundan daima emin olunuz.

ÇOCUĞUN KANGURUNUN İÇİNDEN ÇIKARILMASI

UYARI: bu işlemleri yaparken oturmanız önerilir.

12. Çocuğu sıkıca tutunuz, her iki omuz kemerinin tokalarını çö
13. Çocuğu çıkarmadan önce bacakları yerinde tutan tokaları

özünüz (Şekil 13).

GARANTİ

Ürün, talimatlarda belirtildiđi üzere, normal kullanımda her türlü uygunsuzluđa karşı garantilidir.

Bu nedenle garanti, hatalı kullanım, aşınma veya kazara meydana gelen olaylardan kaynaklanan hasar durumunda geçerli değildir.

Uygunluđa ilişkin kusurlara dair garantinin süresi için mümkün olduđu durumlarda lütfen satın alınan ülkede geçerli ulusal kanunların özel hükümlerine bakınız.

SV BRUKSANVISNING

Bärselen Skin Fit har framtagits särskilt för att på bästa sätt uppfylla barnets behov när det gäller utveckling och bekvämlighet. Produkten har framtagits för att alltid respektera barnets ergonomi.

VIKTIGT - LÄS NOGRANT OCH SPARA FÖR FRAMTIDA BRUK.

VARNING: FÖR ATT UNDVIKA RISK FÖR KVÄVNING, AVLÄGSNA ALLT FÖRPACKNINGSMATERIAL AV PLAST FÖRE ANVÄNDNING. SLÄNG DET ELLER FÖRVARA UTOM RÄCKHÅLL FÖR BARN.

VARNINGAR

- **VARNING:** RISK FÖR ATT RAMLA, KVÄVAS OCH STRYPAS.
- **VARNING:** Alla som använder denna bärsela måste känna till exakt hur den fungerar. Låt inte någon använda produkten utan att först ha läst och förstått varningarna och instruktionerna.
- Försäkra dig om att alla användare har nödvändiga fysiska egenskaper för att använda denna produkt.
- **VARNING:** Vid försummelse att iakttä dessa instruktioner kan ditt barns säkerhet äventyras.
- **VARNING:** Var försiktig när du böjer Dig ned eller framåt.
- **VARNING:** Använd inte bärselen då du utövar sport.
- **VARNING:** Din balans kan påverkas av Dina och barnets rörelse.
- **VARNING:** Sätt alltid på dig själv bärselen innan du sätter i barnet i den.
- **VARNING:** När du använder bärselen får du inte öppna midjebältet innan du har tagit bort barnet.
- **VARNING:** Var försiktig när du använder bärselen i hemmiljö (t ex. håll inte i varma drycker när du har på dig bärselen

med barnet, håll dig på avstånd från värmekällor som kan komma i kontakt med barnet).

- **VARNING:** Kontrollera barnet medan denna bärsela används.
- **VARNING:** Användningsålder: bärselen kan användas från födseln upp till en vikt på 9 kg.
- För underviktiga spädbarn och barn med någon form av medicinskt problem, rådfråga en barnläkare innan du använder produkten.
- Tills barnet kan hålla upp huvudet själv och låta axlarna vara vertikala (ungefär vid 6 månaders ålder), ska barnet bäras vänd mot föräldern.
- **VARNING:** Lämna inte barnet utan uppsikt i bärselen när du inte har den på dig.
- Använd endast bärselen när du står upp eller går.
- Kom ihåg att barnet i bärselen reagerar tidigare på klimatförändringar än personen som bär barnet.
- Innan användning ska du kontrollera att remmarna är placerade och justerade på korrekt sätt samt att spännena är ordentligt fastspända.
- Använd inte bärselen med mer än ett barn åt gången.
- Kontrollera alltid att ditt barn har tillräckligt med utrymme runt ansiktet för att få tillräckligt med luft.
- Använd inte bärselen om några delar har gått sönder, är sönderslitna eller fattas.
- Använd uteslutande tillbehör eller reservdelar som levererats av tillverkaren.
- Den här bärselen är framtagen för att endast användas av vuxna.
- Använd inte produkten för att transportera barnet i bilen.
- Använd inte bärselen medan du kör eller får skjuts i ett motorfordon
- Bärselen får inte användas när du lagar mat eller städar för att undvika att utsätta barnet för värme eller kemiska ämnen.
- Vi råder dig att sitta ner när du sätter i och tar ut barnet ur bärselen.



BÄRSELENS KOMPONENTER (fig. SIDA A och fig. SIDA B)

- A. Bärselepanel
- B. Axelremmar
- C. Bärselepanel
- D. Knappar för fastning av huven
- E. Bärstöd
- F. Midjebälte
- G. Spänne med justeringsrem för midjebältet
- H. Elastiskt spänne för midjebälte
- I. Spännen för justering av sittstödet
- J. Spännen med dubbla remmar för axelband
- K. Elastisk rem med låsspännen för axelremmar
- L. Huva
- M. Öglor för fastning av huven
- N. Midjebälte för justering av sittytan
- O. Spännen för justering av bärpanelens längd

RÅD FÖR RENGÖRING OCH SKÖTSEL RENGÖRING

Följ anvisningarna som står på tvättetiketten. Efter varje tvätt ska du kontrollera att tyget och sömmarna är starka.



Tvätta i kallt vatten



Blek inte



Torktumla inte



Stryk inte



Kemtvtätta inte

SKÖTSEL

Kontrollera regelbundet att inga sömmar gått upp på bärselepanelen, att den inte har skadats och att inga delar fattas. I så fall får produkten inte användas.

FÖRSTA ANVÄNDNINGEN:

1. Det rekommenderas att vid första användning justera sätet med hjälp av dragskoet N, genom att placera bärselepanelen på ett plant underlag, lägga ner barnet och fortsätta med justeringen av dragsnöret (fig. 1).

BÄRA BARNET FRAMTILL - VÄND MOT FÖRÄLDERN

VARNING: sätt på dig bärselepanelen innan du sätter i barnet.

HUR DU TAR PÅ DIG BÄRSELEN

2. Spänn fast midjebältet F (fig. 2A) och justera bredden med hjälp av spännet G (fig. 2B).

VARNING: Blockera spännet genom att trä in det i resårbandet H (fig. 2C).

HUR DU SÄTTER BARNET I BÄRSELEN

VARNING: Vi rekommenderar att du sätter i barnet i bärselepanelen när du sitter ner eller att du använder en plan, stabil yta för att kunna parera eventuella plötsliga rörelser som barnet kan göra.

VARNING: Innan barnet placeras i bärselepanelen ska du kontrollera att alla föregående moment har utförts korrekt.

VARNING: Håll barnet stadigt medan detta görs.

3. Ta barnet i dina armar, placera det mellan panelen och sittstödet E (fig.3A) och haka sedan fast bändspännena I (fig.3B)
4. Justera öppningen på benen med lämpliga remmar på spännena I efter barnets kroppsbyggnad (fig. 4).

Anmärk: Den minsta bredden på benöppningen erhålls genom att justera spännet till det grå märket som är fastsytt på bältet.

VARNING: Försäkra dig om att barnet sitter gränslöst över sitsen och på insidan av sittstödet.

VARNING: När barnet har placerats inuti bärselepanelen, justera spännena I till det läge som bäst passar barnets kroppsbyggnad så att fasthållningssystemet aldrig blir för brett eller för hårt.

HUR MAN SPÄNNER FAST BÄRSELEN

För att underlätta denna åtgärd rekommenderar vi att du förlänger axelremmarna innan du sätter på dem

5. Placera en av axelremmarna på axeln så att den faller bakom ryggen (fig. 5A) och med motsatt hand ta tag i det dubbla justeringsspännet J och haka fast det på motsatt sida (fig. 5B). Upprepa samma procedur för den andra axelremmen
6. För att justera axelremmarna drar du i ärmhålornas band på de dubbeljusterbara J-spännena. Vi råder till att först dra bandet framåt och fästa det elastiska säkerhetsbandet i spännet (fig.6). Dra sedan i det bakre bandet för att justera ytterligare (fig.7).

HUR MAN JUSTERAR BÄRSELEN

Bärselepanelen är designad för att anpassa sig till föräldrar med alla kroppsformer och till barn som växer.

7. De dubbla justerbara J-spännena, utöver axelremmarnas längd, låter dig justera storleken på bärselepanelen för att anpassa den efter barnets kroppsbyggnad (fig. 6 - 7).
8. Dragskon N som sitter nertill på bärselepanelen gör att man kan justera sittdelens bredd enligt hur stort barnet är, för att kunna garantera bäst stöd och korrekt benposition. (Fig. 8).
9. Spännena O som sitter på sidorna av den främre bärpanelen gör att du kan justera bärpanelens längd i förhållande till barnets faktiska längd (fig. 9). Kontrollera alltid att ditt barn har tillräckligt med utrymme runt ansiktet för att få tillräckligt med luft.

SKYDDETS SYFTE

Huvan kan fästas i två olika höjder:

10. När den inte används som huva kan den fästas i de nedre öglorna. För att göra den mer kompakt kan du trä knappen under axelremmen och fästa den från utsidan för att ge extra stöd åt barnets nacke (fig. 10).
11. När huven är fäst på de övre öglorna skyddar den barnet från solen eller när barnet sover; För användning är det lämpligt att bara fästa en knapp för att säkerställa rätt integritet samtidigt som den visuella kontakten med barnet bibehålls (fig. 11).

VARNING: Kontrollera alltid att ditt barn har tillräckligt med utrymme runt ansiktet för att få tillräckligt med luft.

HUR DU TAR BORT BARNET FRÅN BÄRSELEN

VARNING: vi rekommenderar att du sitter ner när du utför dessa steg.

12. Stöd barnet ordentligt, knäpp upp spännena på båda axelremmarna och för dem framåt (fig. 12))
13. Knäpp loss spännena på benstödet (fig. 13) innan du tar bort barnet.

GARANTI

Produktens garanti gäller för alla fabriktionsfel vid normal användning av produkten enligt vad som förutses i bruksanvisningen.

Garantin gäller således inte vid skada som orsakats av felaktig användning, slitage eller olycka.

För varaktigheten på garantin för fabriktionsfel, se de specifika bestämmelserna i gällande nationell lagstiftning i inköpslandet, i tillämpliga fall.



ВГ ИНСТРУКЦИИ ЗА УПОТРЕБА

Кенгурото Skin Fit е разработено специално за да отговори в най-голяма степен на променящите се нужди и за комфорт на детето. Всъщност продуктът е проектиран така, че винаги да е съобразен с изискванията за ергономичност на детето.

ВАЖНО - ПРОЧЕТЕ-ТЕ ВНИМАТЕЛНО И ЗАПАЗЕТЕ ЗА БЪДЕЩИ СПРАВКИ.

ВНИМАНИЕ: ЗА ДА ИЗБЕГНЕТЕ РИСК ОТ ЗАДУШАВАНЕ, ПРЕДИ УПОТРЕБА ОТСТРАНЕТЕ ВСИЧКИ НАЙЛОНОВИ ОПАКОВКИ, КОИТО ТРЯБВА ДА БЪДАТ УНИЩОЖЕНИ ИЛИ СЪХРАНЯВАНИ ДАЛЕЧ ОТ ДЕЦА.

ПРЕДУПРЕЖДЕНИЯ

- **ВНИМАНИЕ:** ОПАСНОСТ ОТ ПАДАНЕ, ЗАДУШАВАНЕ И УДУШАВАНЕ.
- **ВНИМАНИЕ:** Уверете се, че потребителите на кенгурото са запознати с точно то му функциониране. Не позволявайте на никого да използва продукта, ако не е прочел и разбрал напълно предупрежденията и инструкциите.
- Уверете се, че всички потребители притежават необходимите физически възможности за използването на този продукт.
- **ВНИМАНИЕ:** Неспазването на посочените по-долу инструкции може да застраши безопасността на Вашето дете.
- **ВНИМАНИЕ:** Бъдете особено внимателни когато се навеждате напред.
- **ВНИМАНИЕ:** Не използвайте изделието по време на спортни тренировки.
- **ВНИМАНИЕ:** "Имайте предвид, че равновесието ви може да бъде нарушено от движенията на детето в кенгурото."
- **ВНИМАНИЕ:** Винаги си слагайте първо кенгурото и след това поставяйте дете-

то в него.

- **ВНИМАНИЕ:** Когато използвате кенгурото, никога не разкопчавайте колана за кръста, преди да сте свалили детето.
- **ВНИМАНИЕ:** Внимавайте при използването на кенгурото в домашна среда (напр. не боравете с топли напитки, когато носите кенгурото с детето, стойте далеч от източници на топлина, които могат да влязат в контакт с детето).
- **ВНИМАНИЕ:** Когато използвате кенгурото, проверявайте редовно Вашето дете.
- **ВНИМАНИЕ:** Подходяща възраст за употреба: кенгурото може да се използва още от раждането до тегло 9 kg.
- Преди да използвате продукта при новородени с тегло под нормата и деца с медицински предписания, се консултирайте с педиатър.
- Докато детето не е в състояние да държи главата си изправена и раменете във вертикално положение, (т.е. приблизително до шестмесечна възраст), трябва да се пренася с лице към този, който го носи в поза „С лице към майката“.
- **ВНИМАНИЕ:** Когато свалите кенгурото, не оставяйте никога детето в него без надзор.
- Използвайте кенгурото, само когато сте прави или когато ходите.
- Помнете, че поставеното в кенгурото дете ще реагира на климатичните промени преди този, който го носи.
- Преди употреба проверете дали коланите са правилно поставени и регулирани и дали катарамите са закопчани.
- Не слагайте в кенгурото повече от едно дете.
- Проверявайте винаги дали около лицето на детето има достатъчно свободно пространство, за да не се затрудни дишането му.
- Не използвайте кенгурото, ако някоя от частите е счупена, скъсана или липсваща.
- Не използвайте с кенгурото аксесоари,



резервни части или компоненти, които не са предоставени от производителя.

- Това кенгуру трябва да бъде използвано само от възрастен.
- Не използвайте продукта за транспортиране на детето в автомобил.
- Не използвайте продукта, докато шофирате или сте пътник в моторно превозно средство
- Кенгуруто не може да се използва, когато готвите или почиствате, за да не го излагате на източници на топлина или химически вещества.
- Препоръчително е да седнете, докато извършвате операциите по поставяне и изваждане на детето от кенгуруто.

КОМПОНЕНТИ НА КЕНГУРУТО (фиг. СТРАНА А и фиг. СТРАНА В)

- A. Панел на кенгуруто
- B. Презрамки
- C. Седалка на кенгуруто
- D. Копчета за закопчаване на качулката
- E. Задържаща опора
- F. Колан за кръста
- G. Заклучващ механизъм с лента за регулиране на колана за кръста
- H. Ластик за блокиране на заключващия механизъм на колана за кръста
- I. Заклучващи механизми за регулиране на задържащата основа
- J. Заклучващи механизми с двойно регулираща лента за презрамките
- K. Ластик за блокиране на заключващите механизми за презрамките
- L. Качулка
- M. Илици за закопчаване на качулката
- N. Връзка за регулиране на седалката
- O. Заклучващи катарамии за регулиране на дължината на панела

ПРЕПОРЪКИ ЗА ПОЧИСТВАНЕ И ПОДДРЪЖКА ПОЧИСТВАНЕ

Спазвайте инструкциите за пране, посочени на етикета. След всяко изпиране проверявайте здравината на плата и шевовете.



Перете на ръка в студена вода



Не избелвайте



Не сушете в сушилна машина



Не гладете



Не подлагайте на химическо чистене

ПОДДРЪЖКА

Периодично проверявайте кенгуруто, за да установите евентуални места на разшиване, повреда или липсващи

части, в такъв случай не използвайте продукта.

ПЪРВА УПОТРЕБА:

1. При първата употреба се препоръчва да се регулира седалката чрез съответната лента N, като кенгуруто се поставя на равна повърхност; поставете детето и пристъпете към регулиране на лентата (фиг. 1).

НОСЕНЕ ОТПРЕД - С ЛИЦЕ КЪМ РОДИТЕЛЯ

ВНИМАНИЕ: винаги си слагайте първо кенгуруто и след това настанявайте детето в него.

НАЧИН НА НОСЕНЕ НА КЕНГУРУТО

2. Закопчайте колана за кръста F (фиг. 2A) и регулирайте широчината му от заключващия механизъм G (фиг. 2B).

ВНИМАНИЕ: блокирайте заключващия механизъм, като го прекарате през ластик H (фиг. 2C).

КАК ДА ПОСТАВИТЕ ДЕТЕТО В КЕНГУРУТО

ВНИМАНИЕ: Препоръчва се да извършите операциите по поставянето на детето в кенгуруто седнали или като използвате равна и стабилна повърхност, така че да контролирате евентуалните неочакваните движения на детето.

ВНИМАНИЕ: Преди да поставите детето в кенгуруто, се уверете, че сте извършили правилно описаните по-горе операции.

ВНИМАНИЕ: Придържайте здраво детето по време на тази операция.

3. Вземете детето на ръце, като го поставяте между панела и задържащата опора E (фиг. 3A), и след това продължете, като закачите задържащите заключващи механизми на крачетата I (фиг. 3B)

4. Регулирайте отвората на крачетата чрез съответните ленти на заключващите механизми I според телосложението на детето (фиг. 4).

Бележка: Минималната широчина на преминаването на краката се получава чрез регулиране на катарамата до сивата отметка, пришита върху лентата

ВНИМАНИЕ: Уверете се, че краката на детето са възседнали седалката и са поставени в задържащата опора.

ВНИМАНИЕ: След като детето е поставено в кенгуруто, регулирайте заключващите механизми I в най-подходящото за телосложението на детето положение, за да може системата за обезопасяване да не е никога нито твърде отпусната, нито твърде стегната.

КАК ДА ЗАКАЧИТЕ КЕНГУРУТО

За да улесните тази операция, препоръчваме да удължите презрамките, преди да ги поставите на раменете

5. Поставете една от презрамките на рамото, така че да пада зад гърба (фиг. 5A), а с противоположната ръка хванете двойно регулиращата катарамата J и го закачете на противоположната страна (фиг. 5B). Повторете същата операция за втората презрамка

6. За да регулирате презрамките, издърпайте страничните ленти на заключващите двойно регулиращи катарамии J. Препоръчва се първо да издърпате лентата напред и да закачите предпазния ластик към катарамата (фиг.6). За последващо регулиране използвайте задната лента (фиг.7).

КАК ДА РЕГУЛИРАТЕ КЕНГУРУТО

Кенгуруто е проектирано, за да се пригоди към родителите, независимо от телосложението им и към децата, във всеки един момент от растежа им.

7. Освен дължината на презрамките, заключващите двойно регулиращи катарамии J позволяват регулиране на разме-



ра на кенгурото, като го приспособите към телосложението на детето (фиг. 6 - 7).

8. Връзката за регулиране N, разположена в долната част на кенгурото, дава възможност за регулиране на широчината на седалката според размерите на детето, за да гарантира винаги оптимална опора и правилна позиция на краката. (Фиг. 8).
9. Заклучващите катарамии O, разположени отстрани на челния панел, позволяват регулиране на дължината на панела в зависимост от реалната височина на детето (фиг. 9). проверявайте винаги дали около лицето на детето има достатъчно свободно пространство, за да не се затрудни дишането му.

ФУНКЦИИ НА КАЧУЛКАТА

Качулката може да е закопчае в две различни височини:

10. Когато не се използва като качулка, може да се закачи към долните процеии. За по-голяма компактность прекарайте копчето под презрамката и го закопчайте отвън за допълнителна опора на врата на детето (фиг. 10).
11. Като се закопчае в горните процеии, качулката предпазва детето от слънцето, докато спи; За употребата се препоръчва да се закопчае само едно копче, така че да се осигури подходящо уединение, като се запази визуалния контакт с детето (фиг. 11).

ВНИМАНИЕ: проверявайте винаги дали около лицето на детето има достатъчно свободно пространство, за да не се затрудни дишането му.

ИЗВАЖДАНЕ НА ДЕТЕТО ОТ КЕНГУРУТО

ВНИМАНИЕ: препоръчва се да сте седнали, докато извършвате тези операции.

12. Като държите детето здраво, разкопчайте катарамите на двете презрамки и ги преместете напред (фиг. 12)
13. Откачете заклучващите механизми на задържачата опора на крачетата (фиг. 13), преди да извадите детето.

ГАРАНЦИЯ

Продуктът има гаранция срещу всяка липса на съответствие при нормални условия на употреба, както е предвидено в инструкциите за употреба.

Поради това гаранцията не се прилага в случай на щети, причинени от неправилна употреба, износване или случайни събития.

В случай на липси на съответствие по време на срока на гаранцията се запознайте със специфичните разпоредби на действащото национално законодателство в страната на покупката.

UK ІНСТРУКЦІЯ З ЕКСПЛУАТАЦІЇ

Нагрудна сумка-кенгуру Skin Fit розроблена спеціально, щоб якнайкраще задовольнити потреби, які постійно зростають, і забезпечити комфорт дитини. Виріб, дійсно, розроблено так, щоб завжди забезпечувати ергономічне положення дитини.

ВАЖЛИВО - УВАЖНО ПРОЧИТАЙТЕ ТА ЗБЕРЕЖІТЬ ДЛЯ ВИКОРИСТАННЯ В МАЙБУТНЬОМУ.

УВАГА: ЩОБ УНИКНУТИ ЗАГРОЗИ ЗАДУШЕННЯ, ПЕРЕД ВИКОРИСТАННЯМ ЗНИМІТЬ БУДЬ-ЯКУ ПЛАСТИКОВУ УПАКОВКУ, ЯКУ НЕОБХІДНО ВИКИНУТИ АБО ЗБЕРІГАТИ ПОДАЛІ ВІД ДІТЕЙ.

ЗАСТЕРЕЖЕННЯ

- **УВАГА:** ІСНУЄ НЕБЕЗПЕКА ПАДІННЯ ТА УДУШЕННЯ.
- **УВАГА:** Переконайтесь в тому, що користувачі сумки-кенгуру точно знають принцип функціонування виробу. Не дозволяйте нікому використовувати виріб, якщо людина повністю не прочитала та не зрозуміла попередження та інструкції.
- Переконайтесь в тому, щоб всі користувачі мали необхідні фізичні можливості для використання цього виробу.
- **УВАГА:** Недотримання наведених нижче інструкцій може поставити під загрозу безпеку вашої дитини.
- **УВАГА:** Будьте обережні, коли нахиляєтесь вперед або вбік.
- **УВАГА:** Не використовуйте сумку-кенгуру під час спортивних занять.
- **УВАГА:** Ваша рівновага може погіршитись внаслідок ваших рухів та рухів вашої дитини.

- **УВАГА:** Завжди спочатку надягайте сумку-кенгуру, а потім розміщуйте в ній дитину.
- **УВАГА:** При використанні сумки-кенгуру ніколи не відстібайте поясний ремінь до того, як висадите з нього дитину.
- **УВАГА:** Будьте обережні при використанні сумки-кенгуру в домашніх умовах (наприклад, не тримайте в руках гарячі напої, коли надягаєте сумку-кенгуру з дитиною, тримайтеся подалі від джерел тепла, з яким може які можуть зачіпати дитину).
- **УВАГА:** Під час використання сумки-кенгуру контролюйте свою дитину.
- **УВАГА:** Умови використання: сумку-кенгуру можна використовувати від самого народження й до досягнення ваги 9 кг.
- Що стосується новонароджених з недостатньою вагою та дітей, які приймають ліки, перш ніж використовувати виріб, зверніться за порадою до педіатра.
- Допоки дитина не в змозі тримати піднятою свою голову та тримати вертикально плечі (приблизно до 6-місячного віку), її необхідно транспортувати в положенні «Обличчям до мами».
- **УВАГА:** ніколи не залишайте дитину без нагляду всередині сумки-кенгуру, коли ви не надягаєте її на себе.
- Використовуйте сумку-кенгуру тільки коли ви стоїте на ногах або коли ідете.
- Пам'ятайте, що дитина, знаходячись всередині сумки-кенгуру, буде реагувати на температурні зміни раніше ніж той, хто її несе.
- Перед використанням перевірте, щоб ремінь були правильно розташовані та відрегульовані, та щоб пряжки були застібнуті.
- Не використовуйте сумку-кенгуру для більш ніж однієї дитини одночасно.
- Завжди перевіряйте наявність вільного простору для обличчя дитини, щоб його було достатньо для забезпечення достатньої кількості повітря.







- Забороняється використовувати сумку-кенгуру з пошкодженими, відірваними або відсутніми частинами.
- Забороняється використання для сумки-кенгуру не поставлених виробником запасних частин або аксесуарів.
- Сумку-кенгуру має використовувати лише доросла особа.
- Не перевозьте дитину в стільчику під час автомобільних поїздок.
- Виріб не можна використовувати під час водіння автомобіля, або якщо ви їдете в автомобілі як пасажир
- Рюкзак-кенгуру не можна використовувати під час приготування на кухні або прибирання, щоб не піддавати дитину впливу джерел тепла або хімічних речовин.
- Рекомендується сидіти під час розміщення дитини в сумці-кенгуру або дістанні з неї.

КОМПОНЕНТИ СУМКИ-КЕНГУРУ (мал. СТОРОНА А, мал. СТОРОНА В)

- A. Полотно сумки-кенгуру
- B. Плечові лямки
- C. Сидіння
- D. Гудзика для пристібання капюшона
- E. Утримувальний вкладки
- F. Поясний ремінь
- G. Пряжка з ремінцем для регулювання поясного ремня
- H. Еластична петля для фіксації пряжки на животі
- I. Пряжки для регулювання сидіння
- J. Пряжки з ремінцями з подвійним регулюванням плечових лямок
- K. Еластична петля для фіксації пряжок плечових лямок
- L. Капюшон
- M. Петлі для пристібання капюшона
- N. Куліска для регулювання сидіння
- O. Пряжки для регулювання довжини сумки-кенгуру

РЕКОМЕНДАЦІЇ З ЧИЩЕННЯ ТА ДОГЛЯДУ ЧИЩЕННЯ

Дотримуйтесь інструкцій з прання, вказаних на етикетці. Після кожного прання перевіряйте тканину і шви на міцність.

-  Прати вручну у холодній воді
-  Не відбілювати
-  Не сушити механічним способом
-  Не прасувати
-  Не піддавати хімічній чистці

ДОГЛЯД

Періодично перевіряйте сумку-кенгуру, щоб на ній не було

розірваних швів, пошкоджень або відсутніх деталей, в іншому випадку не використовуйте вироб.

ПЕРШЕ ВИКОРИСТАННЯ:

1. При першому використанні рекомендується відрегулювати сидіння за допомогою спеціальної куліски N, поклавши нагрудну сумку-кенгуру на рівну поверхню, розмістити дитину та відрегулювати куліску (мал. 1).

ТРАНСПОРТУВАННЯ ОБЛИЧЧЯМ ДО МАМИ

УВАГА: завжди спочатку надягайте сумку-кенгуру, а потім розміщуйте в ній дитину.

ЯК НАДЯГАТИ СУМКУ-КЕНГУРУ

2. Застебніть поясний ремінь F (мал. 2A) та відрегулюйте його довжину за допомогою спеціальної пряжки G (мал. 2B).

УВАГА: зафіксуйте пряжку, просунувши її в еластичну петлю H (мал. 2C).

ЯК РОЗТАШУВАТИ ДИТИНУ ВСЕРЕДИНИ СУМКИ-КЕНГУРУ

УВАГА: Рекомендується виконувати операції з розміщення дитини всередині сумки-кенгуру сидячи або використовуючи рівну та стійку поверхню, щоб керувати несподіваними рухами дитини.

УВАГА: Перш ніж саджати дитину в сумку-кенгуру, перевірте, щоб правильно були виконані попередні операції.

УВАГА: Міцно тримайте дитину під час виконання цієї операції.

3. Візьміть дитину на руки, розмістивши її між полотном і сидінням E (мал. 3A), і потім застебніть пряжки простору для ніг I (мал. 3B)

4. Відрегулюйте простір для ніг за допомогою відповідних ремінців пряжок I залежно від статури дитини (мал. 4).

Примітка: Мінімальна ширина проходу для ніг забезпечується шляхом регулювання пряжки до сірої мітки, приштої до ремінця

УВАГА: Впевніться, що ноги дитини широко розставлені як для сидіння верхи та посадіть дитину в сідло.

УВАГА: Після розміщення дитини у сумці-кенгуру відрегулюйте пряжки I відповідно до статури дитини, щоб посадка була ані занадто вільною, ані занадто тісною.

ЯК НАДЯГАТИ СУМКУ-КЕНГУРУ

Щоб полегшити цю операцію, рекомендуємо подовжити плечові лямки, перш ніж надягати їх

5. Надягніть одну з плечових лямок на плечо так, щоб вона спаладала за спину (мал. 5A), а іншою рукою візьміть пряжку J з подвійним регулюванням і застебніть її на протилежну боці (мал. 5B). Повторіть таку ж операцію для другої лямки
6. Щоб відрегулювати плечові лямки, потягніть ремінці пряжок J з подвійним регулюванням. Рекомендується підтягнути ремінець спочатку вперед і прикріпити запобіжну резинку до пряжки (мал. 6). Для остаточного регулювання скористайтесь заднім ремінцем (мал. 7).

ЯК РЕГУЛЮВАТИ РЮКЗАК-КЕНГУРУ

Рюкзак-кенгуру створений для підлаштування під батьків будь-якої статури та під дітей на будь-якому етапі їх росту.

7. Пряжки J з подвійним регулюванням - окрім регулювання довжини пречових лямок - дозволяють регулювати розмір сумки-кенгуру, підлаштовуючи його під статуру дитини (мал. 6 - 7).

8. Куліска N, яка розташована в нижній частині сумки-кенгуру, дозволяє регулювати ширину сидіння залежно від розмірів дитини, щоб забезпечити оптимальну підтримку та правильне положення ніг. (мал. 8).



9. Пряжки О, які розташовані з боків переднього полотна, дозволяють регулювати довжину полотна відповідно з реальним зростом дитини (мал. 9). завжди перевіряйте наявність вільного простору для обличчя дитини, щоб його було достатньо для забезпечення достатньої кількості повітря.

ФУНКЦІОНАЛЬНІСТЬ КАПЮШОНА

Капюшон можна пристебнути на двох різних за висотою рівнях:

10. Коли не використовується в якості капюшона, його можна пристебнути до нижніх петель. Для більшої компактності просуньте гудзик під плечовою лямкою та пристебніть зовні, щоб забезпечити додаткову підтримку шиї дитини (мал. 10).
11. Якщо пристебнути капюшон до верхніх петель, він захищає дитину від сонця або під час сну; При використанні рекомендується застібати лише один гудзик, щоб забезпечити належний особистий простір, зберігаючи візуальний контакт з дитиною (мал. 11).

УВАГА: завжди перевіряйте наявність вільного простору для обличчя дитини, щоб його було достатньо для забезпечення достатньої кількості повітря.

ЯК ВИЙНЯТИ ДИТИНУ З СУМКИ-КЕНГУРУ

УВАГА: рекомендується сидіти під час виконання цих операцій.

12. Надійно підтримуючи дитину, розстебніть пряжки обох плечових лямок і виведіть їх вперед (мал. 12)
13. Перш ніж виймати дитину, розстебніть пряжки обмеження простору для ніг (мал. 13).

ГАРАНТІЯ

На виріб надається гарантія від будь-якої невідповідності у нормальних умовах експлуатації згідно з інструкцією з експлуатації.

Відтак, гарантія не буде діяти в разі ушкоджень, що з'явилися внаслідок неправильної експлуатації, зношення або випадкових подій.

Про строк дії гарантії відповідності можна дізнатись з відповідних положень чинного національного законодавства країни, в якій придбано виріб, якщо вони передбачені.

RU ИНСТРУКЦИЯ ПО ЭКСПЛУАТАЦИИ

Переноска Skin Fit разработана, чтобы увеличить комфорт находящегося в ней ребенка на каждом этапе взросления. Конструкция изделия эргономична и учитывает особенности телосложения малыша.

ВАЖНО-ВНИМАТЕЛЬНО ПРОЧИТАЙТЕ ИНСТРУКЦИЮ И СОХРАНИТЕ ЕЕ ДЛЯ ПОСЛЕДУЮЩИХ КОНСУЛЬТАЦИЙ.

ВНИМАНИЕ: ВО ИЗБЕЖАНИЕ УДУШЕНИЯ, ПЕРЕД НАЧАЛОМ ИСПОЛЬЗОВАНИЯ ИЗДЕЛИЯ УБЕРИТЕ ВСЮ ПЛАСТИКОВУЮ УПАКОВКУ, КОТОРАЯ ДОЛЖНА ВЫБРАСЫВАТЬСЯ ИЛИ ХРАНИТЬСЯ ВДАЛИ ОТ ДЕТЕЙ.

МЕРЫ ПРЕДОСТОРОЖНОСТИ

- **ВНИМАНИЕ:** ОПАСНОСТЬ ПАДЕНИЯ, УДУШЬЯ И УДУШЕНИЯ.
- **ВНИМАНИЕ:** Убедитесь в том, что пользователи переноски знакомы с принципами ее работы. Не позволяйте никому пользоваться изделием, предварительно полностью не ознакомившись с мерами предосторожности и инструкциями.
- Убедитесь, что все пользователи обладают необходимыми физическими характеристиками для использования данного изделия.
- **ВНИМАНИЕ:** Невыполнение приведенных далее инструкций может поставить под угрозу безопасность Вашего ребёнка.
- **ВНИМАНИЕ:** Соблюдайте осторожность, наклоняясь в стороны или вперед.

- **ВНИМАНИЕ:** Не используйте переноску во время занятия спортом.
- **ВНИМАНИЕ:** Ваше равновесие может быть нарушено вашими собственными движениями и движениями ребенка.
- **ВНИМАНИЕ:** Всегда вначале надевайте переноску, а затем помещайте в нее ребенка.
- **ВНИМАНИЕ:** При использовании переноски, никогда не расцепляйте поясной ремень, не вынув предварительно ребенка.
- **ВНИМАНИЕ:** Будьте внимательны при использовании переноски дома (напр., не берите в руки горячие напитки, когда носите ребёнка в переноске, держитесь на расстоянии от источников тепла, которые могут соприкоснуться с ребёнком).
- **ВНИМАНИЕ:** Во время использования переноски следите за своим ребёнком.
- **ВНИМАНИЕ:** Возраст использования: переноску-кенгуру можно использовать с рождения до достижения ребёнком веса 9 кг.
- Для новорожденных детей с небольшим весом, а также детей с определенными медицинскими показаниями, следует предварительно посоветоваться с педиатром перед использованием изделия.
- Переносите ребенка в положении «лицом к маме» до тех пор, пока он не научится самостоятельно держать голову и плечи в вертикальном положении (примерно до 6-месячного возраста).
- **ВНИМАНИЕ:** Никогда не оставляйте ребенка без присмотра внутри переноски, когда она не надета.
- Используйте переноску только, если Вы находитесь в положении стоя или идете.
- Помните, что ребенок, находящийся внутри переноски, чувствует резкий перепад температуры раньше, чем несущий его взрослый.
- Перед использованием убедитесь, что ремни правильно расположены и отре-

гулированы, а замки застегнуты.

- Переносите в переноске не более одного ребенка.
- Всегда проверяйте наличие свободного пространства вокруг лица ребенка, чтобы обеспечить достаточное количество воздуха.
- Не пользуйтесь переноской, если какой-либо из ее компонентов потерян, разорван или поврежден.
- Не прикрепляйте к переноске аксессуары, запасные части или компоненты других производителей или неодобренные производителем.
- Только взрослые могут переносить детей в этой переноске.
- Не перевозите ребёнка в переноске во время автомобильных поездок.
- Изделие нельзя использовать при управлении мотосредством или езде на нём в качестве пассажира
- Переноска не может использоваться при приготовлении пищи или уборке, чтобы не подвергать ребенка воздействию тепла или химических веществ.
- Размещать и вынимать ребёнка из переноски рекомендуется, если он сидит.

КОМПОНЕНТЫ ПЕРЕНОСКИ-КЕНГУРУ (рис. СТОРОНА А и рис. СТОРОНА В)

- A. Панель переноски-кенгуру
- B. Лямки
- C. Сиденье переноски-кенгуру
- D. Пуговицы для пристёгивания капюшона
- E. Поддерживающая опора
- F. Поясной ремень с системой регулировки
- G. Замок с лентой для регулировки поясного ремня
- H. Эластичная резинка замка поясного ремня
- I. Замки для регулирования удерживающей опоры
- J. Замки с лентой двойной регулировки для плечевых ремней
- K. Эластичная резинка блокировки плечевых ремней
- L. Капюшон
- M. Петли для пристёгивания капюшона
- N. Кулиса для регулировки сиденья
- O. Замки регулирования длины панели

РЕКОМЕНДАЦИИ ПО ОЧИСТКЕ И УХОДУ

ОЧИСТКА

При стирке придерживайтесь инструкций на этикетке изделия. После каждой стирки проверяйте целостность ткани и швов.



Стирать вручную в холодной воде



Не отбеливать



Не сушить в сушильном барабане



Не гладить



Не подвергать химчистке

УХОД

Периодически проверяйте состояние переноски. Не пользуйтесь изделием, если разорваны швы, имеются повреждения или отсутствуют некоторые его части.

ПЕРВОЕ ИСПОЛЬЗОВАНИЕ:

1. При первом использовании рекомендуется отрегулировать сиденье с помощью кулисы N, установив переноску-кенгуру на ровной поверхности, уложить ребенка и приступить к регулировке кулисы (рис. 1).

ПОЛОЖЕНИЕ - ЛИЦОМ К МАМЕ

ВНИМАНИЕ: всегда надевайте вначале переноску, а затем помещайте в нее ребенка.

КАК НАДЕТЬ ПЕРЕНОСКУ

2. Закрепите поясной ремень F (рис. 2A) и отрегулируйте его ширину при помощи замка G (рис. 2B).

ВНИМАНИЕ: зафиксируйте замок, пропуская его сквозь эластичную резинку H (рис. 2C).

КАК РАЗМЕСТИТЬ РЕБЕНКА В ПЕРЕНОСКЕ

ВНИМАНИЕ: Рекомендуется выполнять операции по размещению ребенка в переноске, сидя или на ровной и устойчивой поверхности, чтобы иметь возможность контролировать неожиданные движения ребенка.

ВНИМАНИЕ: Перед тем, как поместить ребенка в переноску, убедитесь, что вы выполнили все вышеуказанные операции верно.

ВНИМАНИЕ: Крепко держите ребенка при выполнении данной операции.

3. Возьмите ребенка на руки, усадите его между панелью и удерживающей опорой E (рис. 3A), а затем застегните замки ножных фиксаторов I (рис. 3B)
4. Отрегулируйте отверстие для ног с помощью замков I в зависимости от телосложения малыша (рис. 4).

Примечание: Минимальная ширина прохода для ноги достигается путем подтягивание замка до серой метки, пришитой к ремню

ВНИМАНИЕ: Убедитесь, что ноги сидящего ребенка разведены и находятся внутри удерживающей опоры.

ВНИМАНИЕ: Сразу после того, как вы усадите ребенка в переноску, отрегулируйте его положение замками I с учетом телосложения, чтобы фиксация не была слишком свободной или слишком тугой.

КАК ОТРЕГУЛИРОВАТЬ ПЕРЕНОСКУ-КЕНГУРУ

Чтобы облегчить это, мы рекомендуем растянуть плечевые ремни перед надеванием

5. Накиньте один из плечевых ремней на плечо так, чтобы он оказался за спиной (рис. 5A), а противоположной рукой возьмитесь за замок J с двойной регулировкой и зафиксируйте его с противоположной стороны (рис. 5B). Повторите такую же операцию для второго плечевого ремня
6. Чтобы отрегулировать плечевые ремни, потяните ленты проймы замков J с двойной регулировкой. Рекомендуется сначала вытянуть ленту вперед и пристегнуть предохранительную резинку к замку (рис. 6). Для дальнейшей регулировки изменяйте длину задней ленты (рис.7).

КАК ОТРЕГУЛИРОВАТЬ ПЕРЕНОСКУ-КЕНГУРУ

Переноска разработана так, чтобы её можно было адаптировать к любому телосложению родителя и ребёнка, в любой момент его роста.

7. Замки J с двойной регулировкой позволяют регулировать не только длину плечевых ремней, но и размеры переноски в зависимости от телосложения ребенка (рис. 6 - 7).
8. Кулиса N, расположенная в нижней части переноски, позволяет отрегулировать ширину сиденья исходя из размеров ребёнка, чтобы гарантировать оптимальное удержание и правильное положение ножек. (Рис. 8).
9. Замки O, расположенные по бокам передней панели, позволяют отрегулировать длину панели соответственно реальному росту ребёнка (рис. 9). Всегда проверяйте наличие свободного пространства вокруг лица ребенка, чтобы обеспечить достаточное количество воздуха.

КАПЮШОН

Капюшон можно прикрепить в двух разных высотных положениях:

10. Когда он не используется в качестве капюшона, его можно пристегнуть нижними петлями. Для улучшения фиксации пропустите кнопку под плечевым ремнем и закрепите ее снаружи, чтобы прочнее поддерживать шею ребенка (рис. 10).
11. Прикрепленный к верхним петлям капюшон защищает ребенка от солнца или во время сна; При использовании рекомендуется застегивать только одну пуговицу, чтобы прикрыть ребенка но при этом сохранить с ним зрительный контакт (рис. 11).

ВНИМАНИЕ: • Всегда проверяйте наличие свободного пространства вокруг лица ребенка, чтобы обеспечить достаточное количество воздуха.

КАК ВЫНУТЬ РЕБЁНКА ИЗ ПЕРЕНОСКИ

ВНИМАНИЕ: рекомендуется выполнять данные операции сидя.

12. Надежно удерживая ребенка, расстегните замки обоих плечевых ремней и вытяните их вперед (рис. 12)
13. Перед извлечением ребенка отстегните замки от сиденья (рис. 13).

ГАРАНТИЯ

Производитель гарантирует отсутствие дефектов соответствия при нормальных условиях использования, согласно указаниям инструкции по эксплуатации.

Гарантия не будет действительна в случае ущерба, обусловленного несоответствующим использованием, изнашиванием или непредвиденными обстоятельствами.

Срок действия гарантии на заводские дефекты предусмотрен нормативами, действующими в стране покупки, где это применяется.

DA BRUGSANVISNINGER

Bæreselen Skin Fit er specielt udviklet til at opfylde barnets udviklings- og komfortbehov på bedste vis. Produktet er nemlig designet til altid at tage hensyn til barnets ergonomi.

VIGTIGT - LÆS OMHYG- GELIGT OG GEM TIL SE- NERE BRUG.

ADVARSEL: AFTAG HELE EMBALLAGEN AF PLASTIK, DER BØR DESTRUERES ELLER OPBEVARES LANGT VÆK FRA BØRN, FOR AT UNDGÅ KVÆLNINGSFAREN.

ADVARSLER

- **ADVARSEL:** RISIKO FOR NEDSTYRTNING, KVÆLNING OG STRANGULERING.
- **ADVARSEL:** Sørg for, at bæreselens brugere har fuldt kendskab til hvordan den fungerer. Lad aldrig nogen bruge produktet uden først at have læst og forstået alle advarslerne og anvisningerne.
- Sørg for, at alle brugerne har de nødvendige fysiske evner til at kunne bruge dette produkt.
- **ADVARSEL:** Manglende overholdelse af de følgende anvisninger kan kompromitere barnets sikkerhed.
- **ADVARSEL:** Vær forsigtig, når du bøjer eller læner dig frem, eller til siderne.
- **ADVARSEL:** Denne bæresele er ikke egnet til brug i forbindelse med sportsaktiviteter.
- **ADVARSEL:** Din balance kan påvirkes negativt af dine og dit barns bevægelser.
- **ADVARSEL:** Tag altid bæreselen på, før du placerer barnet heri.
- **ADVARSEL:** Åben aldrig hoftebæltet uden først at have taget barnet ud af bæreselen.
- **ADVARSEL:** Vær opmærksom under brug af bæreselen i hjemlige omgivelser (undlad f.eks. at håndtere varme drikke iført bæreselen med barnet heri og kom ikke for tæt på varmekilder, der kan komme i berøring med barnet).

- **ADVARSEL:** Kontrollér dit barn under brugen af bæreselen.
- **ADVARSEL:** Brugsinterval: Bæreselen kan anvendes lige fra fødslen og indtil barnet vejer 9 kg.
- Spørg en barnelæge til råds før brug af produktet til undervægtige nyfødte eller medicinerede børn.
- Så længe barnet ikke er i stand II selv at holde sit hoved løftet og skuldrene lodrette (cirka indtil en alder af 6 måneder), skal det altid transporteres vendt imod bæreren "Vendt mod mor".
- **ADVARSEL:** Efterlad aldrig barnet uden opsyn i bæreselen, når denne ikke er taget på.
- Brug kun bæreselen stående eller gående.
- Husk på, at barnet i bæreselen vil reagere hurtigere på klimatiske forandringer, end den der transporterer det.
- Sørg inden brug for at remmene er anbragt og justeret korrekt og at spænderne er fastspændte.
- Anvend aldrig bæreselen til mere end et barn ad gangen.
- Kontrollér altid at pladsen omkring barnets ansigt er stor nok til at levere en tilstrækkelig mængde luft.
- Anvend aldrig bæreselen, hvis der er beskadigede, afrevne eller manglende dele.
- Sæt aldrig tilbehør, reservedele eller understyr, som ikke er leveret af fabrikanten, på bæreselen.
- Denne bæresele må udelukkende anvendes af en voksen.
- Anvend ikke produktet til transport af barnet i bilen.
- Anvend ikke produktet under kørsel eller som passager på et motorkøretøj
- Bæreselen må ikke anvendes, når man laver mad eller gør rent, for ikke at udsætte den for varmekilder eller kemiske stoffer.
- Det anbefales, at man sætter sig ned for at udføre handlingerne omkring at sætte barnet i bæreselen og for at tage det ud.

BÆRESELENS KOMPONENTER (fig. SIDE A, fig. SIDE B)
A. Bæreselens panel

- B. Skulderremme
- C. Bæreselens sæde
- D. Knapper til påsætning af hætte
- E. Støtteanordning
- F. Mavebælte
- G. Spænde med bånd til regulering af mavebæltet
- H. Elastik til blokering af mavebæltets spænde
- I. Spænder til regulering af støtteanordningen
- J. Spænder med bånd med dobbelt regulering til skulderremmene
- K. Elastik til blokering af skulderremmenes spænder
- L. Hætte
- M. Knaphuller til påsætning af hætte
- N. Snor til regulering af sædet
- O. Spænder til regulering af panelets længde

GODE RÅD OM RENGØRING OG VEDLIGEHOLDELSE

RENGØRING

Overhold de anførte anvisninger på vaskemærket. Kontrollér stoffets og syningernes konsistens efter hver vask.

 Håndvask i koldt vand

 Ingen blegemidler

 Må ikke tørres mekanisk

 Må ikke stryges

 Må ikke renses kemisk

VEDLIGEHOLDELSE

Kontrollér jævnligt bæreselens syninger og for eventuelle beskadigelser eller manglende dele og brug ikke produktet, i sådanne tilfælde.

FØRSTEGANGSBRUG:

1. Ved førstegangsbrug bør sædet reguleres ved hjælp af snoren N ved at placere bæreselen på en plan overflade, anbring barnet herpå og regulere ved hjælp af snoren (fig. 1).

FRONTALE TRANSPORT - VENDT MOD MOR

ADVARSEL: Tag altid bæreselen på, før du sætter barnet heri.

PÅTAGNING AF BÆRESELEN

2. Spænd mavebæltet F (fig. 2A) og regulér det ved at indvirke på spændet G (fig. 2B).

ADVARSEL: Blokér spændet ved at lade det passere igennem elastikken H (fig. 2C).

PLACERING AF BARNET I BÆRESELEN

ADVARSEL: Det anbefales, at udføre handlingerne omkring at sætte barnet i bæreselen siddende eller ved hjælp af en plan og stabil overflade, for at kunne styre barnets eventuelle bratte bevægelser.

ADVARSEL: Kontrollér at de ovenstående handlinger er udført korrekt, før barnet sættes i bæreselen.

ADVARSEL: Hold godt fast i barnet, når denne handling udføres.

3. Tag barnet op og anbring det imellem panelet og støtteanordningen E (fig. 3A) og luk herefter spænderne til fastholdelse af benene I (fig. 3B)

4. Regulér benenes åbning med de relevante bånd til spænderne I i funktion af barnets kropsbygning (fig. 4).

Bemærk: Den smalleste ben-passage opnås ved at regulere spændet til den grå reference, syet på båndet, når

ADVARSEL: Sørg for at barnets ben er placeret overskrævs på

sædet og sat ind i støtteanordningen.

ADVARSEL: Når barnet er placeret i bæreselen skal spænderne I reguleres i den position, som passer bedst til barnets kropsbygning, så fastholdelsessystemet aldrig er hverken for løst eller for stramt.

FASTSPÆNDING AF BÆRESELEN

Forlæng skulderremmene så meget som muligt, før de tages på, for at lette denne handling

5. Anbring en af skulderremmene på skulderen så den falder ned bag ryggen (fig. 5A) og tag fat i spændet J med dobbelt regulering med den anden hånd og spænd det fast på den anden hofte (fig. 5B). Gentag den samme handling med den anden skulderrem
6. Træk i båndene til spænderne med dobbelt regulering J for at regulere skulderremmene. Det anbefales at fortsætte ved først at trække båndet fremad og sætte sikkerhedselastikken på spændet (fig.6). Indvirk på det bagerste bånd ved behov for yderligere regulering (fig.7).

REGULERING AF BÆRESELEN

Bæreselen er designet til at tilpasse sig efter forældre med en hvilken som helst kropsbygning og efter børnene, til enhver tid mens de vokser.

7. Spænderne med dobbelt regulering J tillader både regulering af skulderremmenes længde samt bæreselens størrelse, så den tilpasses efter barnets krop (fig. 6 - 7).
8. Snoren N i den nedre del af bæreselen gør det muligt at regulere sædets bredde i funktion af barnets størrelse, for altid at sikre en optimal støtte og en korrekt placering af benene. (fig. 8).
9. Spænderne O på siderne af det frontale panel gør det muligt at regulere panelets længde i forhold til barnets reelle højde (fig. 9). Kontrollér altid at pladsen omkring barnets ansigt er stor nok til at levere en tilstrækkelig mængde luft.

HÆTTENS FUNKTION

Hætten kan påsættes i to forskellige højder:

10. Når den ikke anvendes som hætte, kan den knappes på de nedre knaphuller. Opnå en større kompaktthed ved at føre knappen under skulderremmen og knappe den fra ydersiden, for at yde barnets hals mere støtte (fig. 10).
11. Knappet på de øvre knaphuller beskytter hætten barnet imod solen eller hvis det sover; Det anbefales, at man kun knapper en knap, for at sikre en passende privacy mens der stadig holdes øjenkontakt med barnet (fig. 11).

ADVARSEL: Kontrollér altid at pladsen omkring barnets ansigt er stor nok til at levere en tilstrækkelig mængde luft.

UDTAGNING AF BARNET FRA BÆRESELEN

ADVARSEL: Det anbefales, at man sætter sig ned for at udføre disse handlinger.

12. Tag godt fast om barnet, spænd spænderne op på begge skulderremmene og før dem fremad (fig. 12)
13. Spænd spænderne til benenes fastholdelse op (fig. 13) før barnet løftes ud.

GARANTI

Produktet er garanteret mod enhver fejl i form af manglende overensstemmelse under normale brugsbetingelser, som beskrevet i brugsanvisningerne.

Garantien bortfalder i tilfælde af fejl som følge af ukorrekt brug, slid eller hændelige uheld.

Hvad angår garantiens varighed, med hensyn til fejl i form af manglende overensstemmelse, henvises der til de specifikke forskrifter i den gældende lov i landet, hvor produktet er købt, hvis sådanne er forudset.

NO BRUKERVEILEDNING

Bæreselen Skin Fit er designet spesielt for å oppfylle, på best mulig vis, barnets utviklings- og komfortbehov. Produktet er utformet på en måte slik at det alltid respekterer barnets ergonomi.

VIKTIG - LES NØYE OG OPPBEVAR FOR FREMTIDIG BRUK.

OBS: FOR Å UNNGÅ FAREN FOR KVELING FØR BRUK, MÅ DU FJERNE ALT EMBALLASJEMATERIAL I PLAST, DETTE MÅ ELIMINERES OG OPPBEVARES PÅ SIKKER AVSTAND FRA BARNA.

ADVARSLER

- **OBS:** FARE FOR FALL OG KVELING.
- **OBS:** Påse at de som bruker bæreselen har god kunnskap om hvordan den fungerer. Ingen må bruke produktet dersom de på forhånd ikke har lest og forstått fullt ut advarslene og instruksene.
- Påse at alle brukerne ha de nødvendige fysiske egenskapene for å kunne bruke dette produktet.
- **OBS:** Manglende respekt for disse instruksene kan føre til at deres barns sikkerhet settes på spill.
- **OBS:** Vær forsiktig når barnet lener seg framover eller til siden.
- **OBS:** Ikke bruk bæreselen når du driver sport.
- **OBS:** Du kan miste balansen som følge av dine og barnets bevegelser.
- **OBS:** Ta på deg bæreselen før du plasserer barnet i den.
- **OBS:** Når en bruker barneselen, må du aldri hekte av midjeselen før du tar ut barnet.
- **OBS:** Vær svært forsiktig når du bruker bæreselen i hjemmet (for eksempel må du ikke drikke varme drikker når du har på deg bæreselen med barnet i, hold alltid

sikker avstand fra varmekilder som barnet kan komme i direkte kontakt med).

- **OBS:** Kontroller barnet ditt når det er plassert i bæreselen.
- **OBS:** Aldersgruppe: bæreselen kan benyttes allerede fra barnet er nyfødt til det veier 9 kg.
- For nyfødte som er undervektige og babyer med fysiske problemer, må du spørre barnelegen din om råd før du bruker produktet.
- Så lenge barnet ikke er i stand til å holde hodet oppe og skuldrene vertikalt (dvs. omtrent til det er 6 måneder) må det bæres vendt mot den som bærer det "Mot mamma".
- **OBS:** La aldri barnet ligge uten tilsyn i bæreselen når ingen har den på.
- Bruk bæreselen kun når du står eller går.
- Husk at barnet, som befinner seg i bæreselen, reagerer på endringer i klima før den voksne som bærer det.
- Før bruk, påse at reimene er plasserte og regulerte på riktig måte og at spennene er festet.
- Ikke bruk bæreselen med mer enn ett barn om gangen.
- Kontroller at det alltid er nok rom rundt ansiktet til babyen slik at det får nok luft.
- Bruk ikke bæreselen dersom deler av den er ødelagt, revet opp eller mangler helt.
- Ikke monter utstyr, reservedeler eller komponenter som ikke er levert av produsenten på bæreselen.
- Denne bæreselen må kun brukes av en voksen.
- Bruk ikke produktet som bilsete.
- Bruk ikke produktet mens en kjører eller sitter på i et kjøretøy
- Bæreselen kan ikke benyttes når en lager mat eller utfører husarbeid, for ikke å utsette babyen for varmekilder eller kjemiske midler.
- Vi anbefaler at du setter deg ned når du plasserer babyen i bæreselen eller tar det ut.

BÆRESELENS KOMPONENTER (fig. SIDE A, fig. SIDE B)

A. Bæreselens panel

- B. Skulderseler
- C. Bæreselens sete
- D. Knapper for å feste hetten
- E. Holdestøtte
- F. Midjebånd
- G. Sele med stropp for å regulere midjebåndet
- H. Strikk som blokkerer spennen til midjebåndet
- I. Spanner for regulering av holdestøtten
- J. Spanner med stropp med dobbel regulering for skulderselene
- K. Strikk som blokkerer spennene til skulderselene
- L. Hette
- M. Hull for feste av hette
- N. Snøring for regulering av setet
- O. Spanner for regulering av lengden til panelet

RÅD FOR RENHOLD OG VEDLIKEHOLD

RENHOLD
Følg instruksene som vises på vaskeetiketten. Etter hver vask må styrken til stoffet og sømmene kontrolleres.

 Må vaskes for hånd i kaldt vann

 Ikke tilsett blekemiddel

 Må ikke tørkes mekanisk

 Må ikke strykes

 Må ikke renses

VEDLIKEHOLD

Kontroller bæreselen med jevne mellomrom for å oppdage ev. sømmer som har gått opp, skader eller deler som mangler, i disse tilfellene må ikke produktet benyttes.

FØRSTE GANGS BRUK:

1. Ved første gangs bruk anbefaler vi at setet reguleres ved den egne snøringen N på et flatt underlag, plasser barnet og fortsett å regulere snøringen (fig. 1).

TRANSPORT FRAMME - VENDT MOT MAMMA

OBS: ta alltid på deg bæreselen for du plasserer babyen.

HVORDAN TA PÅ BÆRESELEN

2. Fest midjebåndet (fig. 2A) og regulere bredden ved å regulere på spennene G (fig. 2B).

OBS: blokkere spennen ved å la den passerer innenfor strikken H (fig. 2C).

HVORDAN Plasserer babyen internt i BÆRESELEN

OBS: Vi anbefaler at du sitter mens du plasserer babyen internt i bæreselen eller at du bruker et jevnt og stabilt underlag, slik at du kan styre eventuelle brå bevegelser fra babyen.

OBS: Før du plasserer babyen i bæreselen må du kontrollere at du har utført operasjonene ovenfor på riktig måte.

OBS: Hold barnet sikkert mens du utfører denne operasjonen.

3. Hold babyen mens du plasserer det mellom panelet og støtten E (fig. 3A) og lukk etter hvert spennene som holder beina I (fig. 3B)

4. Regulere åpningen til beina ved de egne båndta til spennene I avhengig av størrelsen på babyen (fig. 4).

Merk: Den minste vidden for passeringen av beina oppnås ved å regulere spennen helt til en når det grå referansemærket som er sydd på båndet.

OBS: Påse at babyens ben stikker ut på hver side av setet og innførte internt i støtten som holder babyen.

OBS: Når babyen er plassert i bæreselen, reguler spennene I i posisjonen som passer best til barnets kropp helt til systemet som holder babyen er hverken for vidt eller for stramt.

HVORDAN FESTE BÆRESELEN

For å gjøre denne operasjonen enklere, anbefaler vi å forlenge skulderselene før du tar på deg selen

5. Plasser én av skulderselene på selen slik at den faller bak skulderen (fig. 5A) og med motsatt hånd tar du tak i spennen J med dobbel regulering og fester denne på motsatt side (fig. 5B). Gjenta den samme operasjonen for den andre skulderselen.
6. For å regulere skulderselene, dra båndta rundt ermehullet til spennene J med dobbel regulering. Det er tilrådelig å gå fram ved først å dra båndet fram og feste sikkerhetsstrikken til spennen (fig.6). For å regulere ytterligere, reguler båndet bak (fig.7).

HVORDAN REGULERE BÆRESELEN

Bæreselen er utformet slik at den tilpasser seg foreldrene uavhengig av fysisk konstruksjon og til babyen uansett størrelse.

7. Spennene J med dobbel regulering - i tillegg til lengden til skulderselene - gjør de det mulig å regulere dimensjonen til bæreselen ved å tilpasse den babyens kropp (fig. 6 - 7).
8. Snøringen N plassert på den nedre delen av bæreselen, gjør det mulig å regulere bredden til setet på grunnlag av dimensjonene til babyen, for å garantere optimal støtte og riktig posisjon til beina til enhver tid. (fig. 8).
9. Spennene O plassert på sidene til panelet framme gjør det mulig å regulere lengden til panelet i forhold til den virkelige høyden til babyen (fig. 9). Kontroller at det alltid er nok rom rundt ansiktet til babyen slik at det får nok luft.

HETTENS FUNKSJON

Hetten kan festes i to forskjellige høyder:

10. Når den ikke benyttes som hette kan den festes til de nedre hullene. For at den skal bli kompakt, la knappen passere under skulderselene og fest den utenfra for å gi bedre støtte til barnets nakke (fig. 10).
11. Festet til de øvre hullene beskytter hetten babyen mot sol eller mens den sover; Ved bruk anbefaler vi at kun én knapp festes slik at passende privatliv garanteres samtidig som en hele tiden har visuell kontakt med babyen (fig. 11).

OBS: Kontroller at det alltid er nok rom rundt ansiktet til babyen slik at det får nok luft.

HVORDAN TA BABYEN UT AV BÆRESELEN

OBS: vi anbefaler at du setter deg mens du utfører disse operasjonene.

12. Hold godt tak i babyen, åpne spennene til begge skulderselene og bring de framover (fig. 12)
13. Hekt av spennene til beinstøtten (fig. 13) før du tar ut babyen.

GARANTI

Produktet garanteres mot manglende samsvar under normale bruksforhold i henhold til det som forutsettes i brukerveiledningen.

Garantien vil ikke gjelde dersom skadene skyldes uriktig bruk, slitasje eller ulykkeshendelser.

Når det gjelder garantiens varighet ved manglende samsvar vises det til det som forutsettes i de nasjonale forskriftene i landet hvor produktet kjøpes.

FI KÄYTTÖOHJEET

Skin Fit -kantoreppu on suunniteltu nimenomaisesti tyydyttämään lapsen kehityksen ja mukavuuden kannalta olennaiset tarpeet. Tuote onkin suunniteltu siten, että se turvaa aina lapsen ergonomian.

TÄRKEÄÄ – LUE HUOLELLISESTI JA SÄILYTÄ VASTAISEN VARALLE.

HUOMIO: TUKEHTUMISVAARAN EHKÄISEMISEKSI POISTA KAIKKI HÄVITETTÄVÄKSI TARKOITETTU MUOVINEN PAKKAUSMATERIAALI TAI SÄILYTÄ SITÄ LASTEN ULOTTUMATTOMISSA.

VAROTOIMENPITEET

- **HUOMIO:** PUTOAMISEN, TUKEHTUMISEN TAI KURISTUKSIIN JÄÄMISEN VAARA.
- **HUOMIO:** Varmista, että kaikki kantoreppua käyttävät henkilöt ovat tarkkaan selvillä siitä, kuinka se toimii. Älä salli kenenkään käyttää tuotetta, jos hän ei ole ennen lukenut ja sisäistänyt varoituksia ja ohjeita täysin.
- Varmista, että kaikilla käyttäjillä on tämän tuotteen käyttämiseen vaadittavat fyysiset kyvyt.
- **HUOMIO:** Seuraavien ohjeiden noudattamatta jättäminen saattaa vaarantaa lapsen turvallisuuden.
- **HUOMIO:** Ole varovainen, kun kumarrut tai kyykistyt eteenpäin tai sivusuuntaan.
- **HUOMIO:** Älä käytä kantoreppua urheilun aikana.
- **HUOMIO:** Tasapainosi saattaa vaarantua oman tai lapsen liikkeen takia.
- **HUOMIO:** Pue aina kantoreppu päällesi ennen kun laitat lapsen reppuun.
- **HUOMIO:** Kun käytät kantoreppua, älä koskaan avaa vyötärön ympäri kulkevaa vyötä ennen kuin olet ottanut lapsen pois repusta.
- **HUOMIO:** Noudata varovaisuutta käyt-

täessäsi kantoreppua kotiolosuhteissa (esimerkiksi älä käsittele kuumia juomia kun lapsi on kantorepussa ja pysyttele kaukana lämmönlähteistä, joiden kanssa lapsi voisi joutua kosketuksiin).

- **HUOMIO:** Valvo lasta kantorepun käytön aikana.
- **HUOMIO:** Käyttöikä: kantoreppua voidaan käyttää syntymästä 9 kilon painoon asti.
- Ennen tuotteen käyttämistä on kysyttävä lastenlääkärin neuvoa, jos lapsi on alipainoinen vastasyntynyt tai hänellä on terveysongelmia.
- Niin kauan kuin lapsi ei pysty pitämään päätään pystyssä ja hartioita suorassa (noin 6 kuukauden ikään asti), on lasta kuljetettava kasvot repun kantajaan päin.
- **HUOMIO:** Älä jätä lasta koskaan valvomatta kantoreppuun, joka ei ole kenenkään päällä.
- Käytä kantoreppua ainoastaan seistessäsi tai kävellessäsi.
- Muista, että kantorepun sisällä lapsi tuntee kantajansa lämmönvaihtelut.
- Varmista ennen käyttöä, että hihnat on sijoitettu ja säädetty oikein ja että soljet on kiinnitetty.
- Kantoreppuun saa asettaa kerrallaan vain yhden lapsen.
- Varmista aina, että lapsen kasvojen ympärillä on riittävästi tilaa, jotta lapsi saa tarpeeksi ilmaa.
- Älä käytä kantoreppua, jos jotkin sen osat ovat rikki, repeytyneet tai niitä ei ole.
- Älä kiinnitä kantoreppuun muita kuin valmistajan toimittamia lisävarusteita, varaosia tai komponentteja.
- Tätä kantoreppua saa käyttää ainoastaan aikuinen henkilö.
- Älä käytä tuotetta lapsen kuljettamiseen autossa.
- Älä käytä tuotetta ajaessasi autoa tai kun olet matkustajana moottoriajoneuvossa
- Kantoreppua ei saa käyttää ruoanlaiton tai siivoamisen aikana, jotta lapsi ei altistuisi lämmönlähteille tai kemikaaleille.

- On suositeltavaa istua siksi aikaa kun lapsi laitetaan kantoreppuun tai otetaan pois repusta.

KANTOREPUN OSAT (kuva PUOLI A, kuva PUOLI B)

- Kantorepun paneeli
- Olkakappaleet
- Kantorepun istuinosa
- Hupun kiinnitysnapit
- Kiinnitystuki
- Vatsahihna
- Solki ja hihna vatsahihnan säätöä varten
- Kuminauha vatsahihnan soljen kiinnitykseen
- Kiinnitystuen säätösoljet
- Hihnalliset soljet olkakappaleiden kaksoissäätöä varten
- Kuminauha olkakappaleiden solkien kiinnitykseen
- Huppu
- Hupun kiinnitysausok
- Nauhakuja istuinosan säätöä varten
- Soljet paneelin pituuden säätöä varten

PUHDISTAMISTA JA HUOLTOA KOSKEVIA NEUVOJA PUHDISTUS

Noudata pesuetiketin ohjeita. Tarkasta jokaisen pesukerran jälkeen kankaan ja sen ommelten kestävyys.



Pese käsin kylmässä vedessä



Valkaisu kielletty



Rumpukuivaus kielletty



Silitys kielletty



Kemiallinen pesu kielletty

HUOMIO

Tarkasta kantoreppu säännöllisesti. Tutki näkyvykösiinä purkauksia, vaurioita tai onko jokin osa kadonnut. Jos näin on, älä käytä tuotetta.

ENSIMMÄINEN KÄYTTÖKERTA:

- Ensimmäistä käyttökertaa varten on istuinosa suositeltavaa säätää nauhakuja N. Aseta kantoreppu tätä varten tasaiselle pinnalle, laske lapsi sen päälle ja säädä nauhakuja (kuva 1).

LAPSEN KANTAMINEN KASVOKKAIN

HUOMIO: pue aina kantoreppu päällesi ennen kun laitat lapsen reppuun.

KUINKA KANTOREPPU PUETAAN PÄÄLLE

- Kiinnitä vatsahihna F (kuva 2A) ja säädä sen leveys soljesta G (kuva 2B).

HUOMIO: lukitse solki viemällä se kuminauhan H sisälle (kuva 2C).

KUINKA LAPSI LAITETAAN KANTOREPPUUN

HUOMIO: On suositeltavaa istua siksi aikaa kun lapsi laitetaan kantoreppuun. Vaihtoehtoisesti voidaan apuna käyttää tukevaa tasaista pintaa lapsen odottamattomien liikkeiden varalta.

HUOMIO: Varmista, että olet suorittanut edelliset toimenpiteet asianmukaisesti ennen lapsen laittamista kantoreppuun.

HUOMIO: Tue lasta huolellisesti tämän toimenpiteen aikana.

- Ota lapsi syliini ja sijoita hänet paneelin ja kiinnitystuen E väliin (kuva 3A), kiinnitä sitten jalkoja pidättelevät soljet I (kuva 3B)
- Säädä jalkaosan aukko solkien I nauhoista lapsen ruumiinra-

kenteeseen sopivaksi (kuva 4).

Huomio: Jaloiille tarkoitettu aukko saadaan mahdollisimman pieneksi säätämällä solki nauhaan ommeltuun harmaaseen merkkiin asti.

HUOMIO: Varmista, että lapsen jalat ovat levällään istuinosaan päällä ja kiinnitystuen sisällä.

HUOMIO: Kun lapsi on asetettu kantoreppuun, säädä soljet I lapsen ruumiinrakenteeseen nähden sopivimpaan asentoon, jotta kiinnitysjärjestelmä ei ole liian löysä eikä liian kireä.

KUINKA KANTOREPPU KIINNITETÄÄN

Tämän toimenpiteen helpottamiseksi suosittelemme pidentämään olkakappaleita ennen niiden pukemista päälle

- Laita toinen olkakappaleista olkapäälle siten, että se valuu selän taakse (kuva 5A), tartu toisella kädellä säätösolkeen J ja kiinnitä se vastakkaiselle sivulle (kuva 5B). Toimi samoin toisen olkakappaleen suhteen
- Olkakappaleet säädetään vetämällä kahdelta puolelta säätävien solkien J hihapuolen nauhoja. On suositeltavaa vetää ensin nauha eteenpäin ja kiinnittää turvakuminauha solkeen (kuva 6). Lisäsäätö suoritetaan takanauhasta (kuva 7).

KUINKA KANTOREPPU SÄÄDETÄÄN

Kantoreppu on suunniteltu siten, että se soveltuu ruumiinrakenteeltaan kaikenkokoisille vanhemmille ja lapsille, käyttöajan joka vaiheessa.

- Kaksoissäädettävät soljet J - olkakappaleiden pituuden lisäksi - mahdollistavat kantorepun koon säätämisen lapsen ruumiinrakenteeseen sopivaksi (kuva 6 - 7).
- Kantorepun alaosaan sijoitettu nauhakuja N mahdollistaa istuinosa leveyden säätämisen lapsen koon mukaan, mikä takaa aina ihanteellisen tuen ja jalkojen oikean asennon. (kuva 8).
- Etupaneelin sivuille sijoitetuista soljista O pystytään säätämään paneelin pituutta suhteessa lapsen todelliseen pituuteen (kuva 9). Varmista aina, että lapsen kasvojen ympärillä on riittävästi tilaa, jotta lapsi saa tarpeeksi ilmaa.

HUPUN KÄYTTÖ

Huppu voidaan kiinnittää kahdelle eri korkeudelle:

- Kun osaa ei käytetä huppuna, se voidaan kiinnittää alla oleviin aukkoihin. Tukeyyden lisäämiseksi nappi voidaan laittaa kulkemaan olkakappaleen alapuolelta ja kiinnittää ulkopuolelta. Näin lapsen kaula saa lisätukea (kuva 10).
- Yläaukkoihin kiinnitetynä huppu suojaa lasta auringolta tai kun lapsi nukkuu; Käyttöä varten on suositeltavaa kiinnittää vain yksi nappi, jolloin lapsi on suojassa, mutta katsekontakti lapsen kanssa säilyy (kuva 11).

HUOMIO: Varmista aina, että lapsen kasvojen ympärillä on riittävästi tilaa, jotta lapsi saa tarpeeksi ilmaa.

KUINKA LAPSI OTETAAN POIS KANTOREPUSTA

HUOMIO: näiden toimenpiteiden aikana on suositeltavaa istuutua.

- Irrota kummankin olkakappaleen soljet lasta samalla kun nolla tukien ja vie olkakappaleet eteen (kuva 12)
- Irrota jalkoja tukevan osan soljet (kuva 13) ennen lapsen otamista pois repusta.

TAKUU

Tuotteen taataan olevan virheetön normaaleissa käyttöohjeiden mukaisissa käyttöolosuhteissa. Takuu ei ole siis voimassa siinä tapauksessa, että vahingot johtuvat vääranlaisesta käytöstä, kulumisesta tai vahinkotapahtumista. Virheitä koskevan takuun keston osalta noudatetaan ostomaassa voimassa olevia kansallisia määräyksiä sovellettavilta osin.

تعليمات الاستخدام AR

تم تصميم حمالة الأطفال Skin Fit خصيصًا لتلبية احتياجات نمو وراحة طفلك على أفضل وجه. وفي الحقيقة، تم أيضًا تصميم المنتج لتوفير سمات الراحة والسمات العملية لطفلك على نحو دائم.

مهم! - اقرأ التعليمات جيدًا واحتفظ بها للرجوع إليها مستقبلاً.

خذي: لتفادي خطر الاختناق، اخلع أجزاء التغليف البلاستيكية قبل الاستخدام، ويجب التخلص منها أو إبعادها عن الأطفال.

خذي

- خذي: خطر السقوط، الخنق والاختناق.
- خذي: تأكد من أن مستخدمي حمالة الأطفال على علم تام بكيفية استعماله بطريقة صحيحة. لا تسمح لأحد باستخدام المنتج ما لم يقرأ ويستوعب جميع التحذيرات والتعليمات.
- تأكد أن جميع المستخدمين لديهم القدرة البدنية اللازمة لاستخدام هذا المنتج.
- خذي: عدم اتباع هذه التعليمات قد يعرض سلامة طفلك للخطر.
- خذي: توخ الحذر عند الانحناء أو الميل للأمام أو الجانبين.
- خذي: هذه الحمالة غير مناسبة للاستخدام أثناء ممارسة الأنشطة الرياضية.
- خذي: قد يتأثر توازنك سلبًا نتيجة حركتك وحركة طفلك.
- خذي: قم دائمًا بارتداء حمالة الأطفال حول كتفك قبل وضع طفلك داخلها.
- خذي: عند استخدام حمالة الأطفال، يُحظر خربير شريط الخصر قبل إخراج الطفل.
- خذي: توخ الحذر عند استخدام حمالة الأطفال داخل البيئات المنزلية (مثلًا لا تقم بمناولة مشروبات ساخنة عند ارتداء حمالة الأطفال بينما الطفل بداخلها، ابتعد عن مصادر الحرارة التي قد تلامس الطفل).
- خذي: احرص على معاينة حالة طفلك عند استخدام حمالة الأطفال.
- خذي: نطاق الاستخدام: يمكن استخدام حمالة الأطفال منذ الولادة وحتى وزن 9 كجم.
- بالنسبة للرضع والأطفال دون الوزن المثالي المتبعين لوصفات طبية، استشر الطبيب قبل استخدام هذا المنتج.
- يجب نقل الطفل في النمط المواجه للوالدين إلى حين

تمكنه من نصب رأسه وكتفيه في وضع رأسي (تقريبًا حتى عمر 6 أشهر).

- خذي: لا تقم مطلقًا بترك الطفل داخل حمالة الأطفال دون ملاحظة عند عدم ارتدائك لها.
- لا تستخدم حمالة الأطفال إلا في وضعية الوقوف أو المشي.
- ضع في حسابك أن الطفل الموضوع في حمالة الأطفال سوف يتأثر بأي تغير في الطقس قبل الشخص الحامل له.
- قبل الاستخدام، تأكد من تركيب وضبط الأشرطة بشكل صحيح، وكذلك من تثبيت الأقفال في موضعها بشكل آمن.
- لا تضع أكثر من طفل واحد في المرة الواحدة داخل حمالة الأطفال.
- خفي دائمًا أن لدى الطفل مساحة كافية حول وجهه للتنفس بشكل سليم.
- لا تستعمل حمالة الأطفال إذا كان أي من أجزائها مكسورًا أو مزقًا أو ناقصًا.
- لا تستعمل بحمالة الأطفال أي ملحقات أو قطع غيار أو أجزاء أخرى لم يتم توريدها أو اعتمادها من قبل الجهة الصانعة.
- يقتصر استخدام حمالة الأطفال على البالغين فقط.
- لا تستخدم المنتج لنقل الطفل داخل السيارة.
- لا تستخدم المنتج أثناء القيادة أو عندما تكون راكبًا داخل سيارة.
- لا تستخدم حمالة الأطفال أثناء الطبخ أو التنظيف لتفادي التعرض لمصادر الحرارة أو المواد الكيميائية.
- يُوصى بالجلوس عند وضع الطفل داخل حمالة الأطفال وعند إخراجها منها.

أجزاء حمالة الأطفال (الشكل A، الجانب B، الشكل الجانبي B)

- لوح حمالة الأطفال
- أشرطة الكتف
- مقعد حمالة الأطفال
- أزرار تثبيت السقف
- المقعد البطن
- شريط ضبط حزام البطن
- إبزيم مزود بشريط ضبط حزام البطن
- شريط من تثبيت الإبزيم لشريط ضبط حزام البطن
- أبازم ضبط المقعد البطن
- أبازم مزودة بشريط مزود لضبط الكتفين
- شريط من تثبيت الإبزيم لأشرطة الكتفين
- الظلة
- فتحات أزرار تثبيت السقف
- رباط لضبط المقعد
- أبازم لضبط طول اللوح

نصائح حول التنظيف والصيانة
التنظيف

برجاء الرجوع للمصق العناية، بعد التنظيف، افحص دائمًا قوة الكسوة ودرز الحياكة.

ينم الغسل يدويًا

لا تستخدم مبييضات

أصغر حجمًا. قم بتثبيت الزر أسفل شريط الكتف وقم بتثبيته من الخارج لتوفير دعم إضافي لرقبة الطفل (الشكل 10)

11. عند التثبيت بالعلوية، يقوم السقف بحماية الطفل من أشعة الشمس وأثناء النوم، عند استخدامه. يوصى بتثبيت زر واحد فقط. وذلك لضمان الخصوصية المناسبة مع الحفاظ على الاتصال البصري مع الطفل (الشكل 11).

خذي: تأكد دائمًا من توفر مساحة كافية لطفلك حول الرأس حتى يتسنى له التنفس على نحو جيد.

كيفية إخراج طفلك من حمالة الأطفال

خذي: يُوصى بالجلوس أثناء إجراء هذه العمليات.

12. أمسك الطفل بقوة، وافتح إبرم كلا شريط الكتف وادفعهما للأمام (الشكل 12)

13. قم بفك الأربازم التي تثبت الأرجل في مكانها (الشكل 13) قبل إخراج الطفل.

الضمان

هذا المنتج يتمتع بضمان جودة عند الاستخدام في الظروف الاعتيادية كما هو موضح في التعليمات.

لذلك لا يسري الضمان في حالة الأضرار الناتجة عن الاستخدام غير السليم أو التآكل أو الأحداث العارضة.

وبالنسبة لمدة الضمان ضد عيوب المطابقة فيرجى الرجوع إلى الأحكام الخاصة الواردة في القوانين المعمول بها محليًا في بلد البيع، حيثما وجدت.

- لا تقم بالتجفيف في الغسالة الأوتوماتيك
- لا تقم بالكي
- لا تقم بالتنظيف الجاف

الصيانة

احرص على فحص مواضع الحياكة وحمالة الأطفال للتأكد من عدم تعرضهم للاهتراء أو الضرر وعدم وجود أي جزء ناقص. في حالة اهتراء أو نقص أي جزء، فلا تستخدم المنتج.

الاستخدام لأول مرة:

1. في المرة الأولى التي يتم استخدام حمالة الأطفال فيها، يوصى بضبط المقعد باستخدام الرباط N. ضع حمالة الأطفال على سطح مستوي وضع الطفل بداخلها واضبط الرباط حسب الحاجة (الشكل 1).

النقل في الوضعية الأمامية - النمط المواجه للوالدين

خذي: قم دائمًا بإرتداء حمالة الأطفال حول كتفك قبل وضع طفلك داخلها.

كيفية ارتداء حمالة الأطفال

2. قم بتثبيت حزام البطن F (الشكل 2A) واضبط العرض الضاغط على الإبرم G (الشكل 2B).

خذي: قم بتثبيت الإبرم من خلال تمريره داخل الشريط المرن H (الشكل 2C).

كيفية وضع طفلك داخل حمالة الأطفال

خذي: ننصح بتنفيذ عملية وضع الطفل داخل حمالة الأطفال وأنت جالس أو على سطح أفقي مستوي. وذلك كي تتمكن من السيطرة على الحركات المفاجئة للطفل.

خذي: قبل وضع الطفل داخل حمالة الأطفال، تأكد من تنفيذ الخطوات السابقة على نحو سليم.

خذي: أمسك طفلك بأمان أثناء تنفيذ هذه العملية.

3. التقط الطفل وضعه بين الموح والمقعد البطن E (الشكل 3A)، ثم اربط الأربازم التي تضبط كيس المقعد A وثبت الأرجل في مكانها (الشكل 3B)

4. اضبط فتحة الساق وفقًا لحجم الطفل باستخدام الأشرطة ذات الأربازم A (الشكل 4)

ملاحظة: يتم ضبط الحجم الأدنى لفتحة الساق عن طريق ضبط الإبرم حتى العلامة الرمادية المحاكاة على الشريط

خذي: تأكد أن أرجل الطفل منفرجة داخل المقعد وموضوعة داخل المقعد المبطن.

خذي: بمجرد وضع الطفل في حمالة الأطفال، اضبط الأربازم في أنسب وضع وفقًا لحجم الطفل. بحيث لا يكون المقعد كبيرًا جدًا أو ضيقًا جدًا.

كيفية تثبيت حمالة الأطفال

إطالة أشرطة الكتف قبل ارتداء حمالة الأطفال ستجعل هذه الخطوة أسهل.

5. ضع أحد أشرطة الكتف على كتفك. بحيث يسقط خلف ظهرك (الشكل 5A).

ثم باستخدام اليد المعاكسة، أمسك بإبرم الضبط المزدوج L وقم بتثبيته على الجانب الآخر (الشكل 5B). افعل نفس الشيء مع شريط الكتف الآخر

6. لضبط أشرطة الكتف، اسحب أشرطة فتحة الإبط لأربازم الضبط المزدوجة L. يُنصح بمواصلة العمل عن طريق سحب الشريط أولاً للأمام وتثبيت شريط الأمان المرن بالإبرم (الشكل 6). للمزيد من الضبط، اضغط على الشريط الخلفي (الشكل 7)

كيفية ضبط حمالة الأطفال

تم تصميم حمال الأطفال للتوافق مع كافة أحجام الوالدين والأطفال من مختلف مراحل النمو.

7. تسمح أربازم الضبط المزدوجة L بضبط حجم حمالة الأطفال من خلال تكييفها مع حجم الطفل (الشكل 6 - 7)، وكذلك طول أشرطة الكتف.

8. يتيح الرباط N الموضوع بالجزء السفلي لحمالة الأطفال ضبط عرض المقعد حسب حجم الطفل وضمان الدعم المثالي والوضعية الصحيحة للساقين. (الشكل 8).

9. تتيح الأربازم O وكلا جانبي اللوح الأمامي ضبط طول اللوح حسب طول القامة الفعلي للطفل (الشكل 9). تأكد دائمًا من توفر مساحة كافية لطفلك حول الرأس حتى يتسنى له التنفس على نحو جيد.

وظائف السقف

يمكن تثبيت السقف على ارتفاعين مختلفين:

10. في حالة عدم الاستخدام كسقف، يمكن تثبيته بالفتحات السفلية، لجعله



- I** ARTSANA S. P. A.
Via Saldarini Catelli, 1
22070 Grandate – Como – Italia
800-188 898
www.CHICCO.com
- F** ARTSANA FRANCE S.A.S.
17/19 Avenue De La Metallurgie
93210 Saint Denis La Plaine - France
0800 200 290
www.CHICCO.fr
- D** ARTSANA GERMANY GMBH
Borsigstrasse 1-3
D-63128 Dietzenbach-Deutschland
+49 6074 4950
www.CHICCO.de
- GB** ARTSANA UK Ltd.
2nd Floor
1 Imperial Place
Maxwell Road
Borehamwood
Hertfordshire - WD6 1JN
0208 953 6627 (office hours)
www.chicco.co.uk
- E** ARTSANA SPAIN S.A.U.
C/Industria 10
Pol. Industrial Urtinsa
Apartado De Correos 212 - E
28923 Alcorcon (Madrid)-Spain
902 117 093
www.CHICCO.es
- P** ARTSANA PORTUGAL S.A.
Rua Humberto Madeira, 9
2730-097 Queluz De Baixo Barcarena Portugal
21 434 78 00
800 20 19 77
www.CHICCO.pt
- NL** ARTSANA BELGIUM N.V.
Trademart Brussels
PO box 53 - Atomium Square 1 - 1020 Bruxelles
+32 23008240
www.CHICCO.be
- TR** İthalatçı firma:
Artsana Turkey Bebek ve Sağlık Ürünleri A.Ş.
İçerenköy Mh. Erkut Sk. No:12 Üner Plaza K:12
Ataşehir İSTANBUL
Tel: 0 216 570 30 30
Üretici Firma: Artsana S.p.A.
Via Saldarini Catelli, 1 - 22070 Grandate (CO)-Italy
Tel: (+39) 031 382 111
Yetkili Servis:
Eser Puset Tamir ve Bakım Servisi Tic. Ltd. Şti.
Seyrantepe Mh. İspar İş Merkezi No:107 Kağıthane
İSTANBUL
Tel: 0 212 570 30 78
- PL** ARTSANA POLAND Sp.z o.o.
Ul. Polczyńska 31 A
01-377 Warszawa
+48 22 290 59 90
www.CHICCO.pl

- RUS** ООО "Артсана Рус"
Россия 125009 Москва,
Дегтярный переулок, д.4, стр.1.
тел/факс (+7 495) 662 30 27
www.CHICCO.ru
часы работы: 9:30-18:00
(время московское)
- CH** ARTSANA SUISSE S.A
Stabile la Punta Via Cantonale 2/b
6928 Manno (TI)-Svizzera
+41 (0)91 935 50 80
www.CHICCO.ch
- BR** ARTSANA BRASIL LTDA.
Av. Comendador Aladino Selmi
4630 – Galpões 06 e 07 – Vila San Martin
Campinas – SP
CEP: 13069-096
+55 11 2246-2100
www.CHICCO.com.br
- MX** ARTSANA MEXICO S.A
Dec V. Ruben Dario 1015
Colonia Lomas De Providencia 44647
Guadalajara, Jalisco-Mexico
01800 702 8983
www.CHICCO.com.mx
- AR** ARTSANA ARGENTINA S.A.
Av. Santa Rita 2731 Piso 1 Of 5,
1609 Boulogne, Buenos Aires. Argentina.
Phone: (011) 5254-3030
www.CHICCO.com.ar
- IN** ARTSANA INDIA PRIVATE LIMITED,
7Th Floor, Tower B, Paras Twin Towers,
Golf Course Road, Sector 54
Gurgaon – 122002 - Haryana, India
(+91)(124)(4964500)
www.CHICCO.in
-  ARTSANA S.p.A.
Via Saldarini Catelli, 1
22070 Grandate (CO) - Italy
Tel. (+39) 031 382 111
Fax (+39) 031 382 400
www.CHICCO.com





46 870320 000 000_2222

EN 13209 – 2:2015

0m+
9 kg



ARTSANA S.p.A. - Via Saldarini Catelli, 1 - 22070 Grandate (CO) - Italy
Tel. (+39) 031 382 111 - Fax (+39) 031 382 400 - www.chicco.com

